

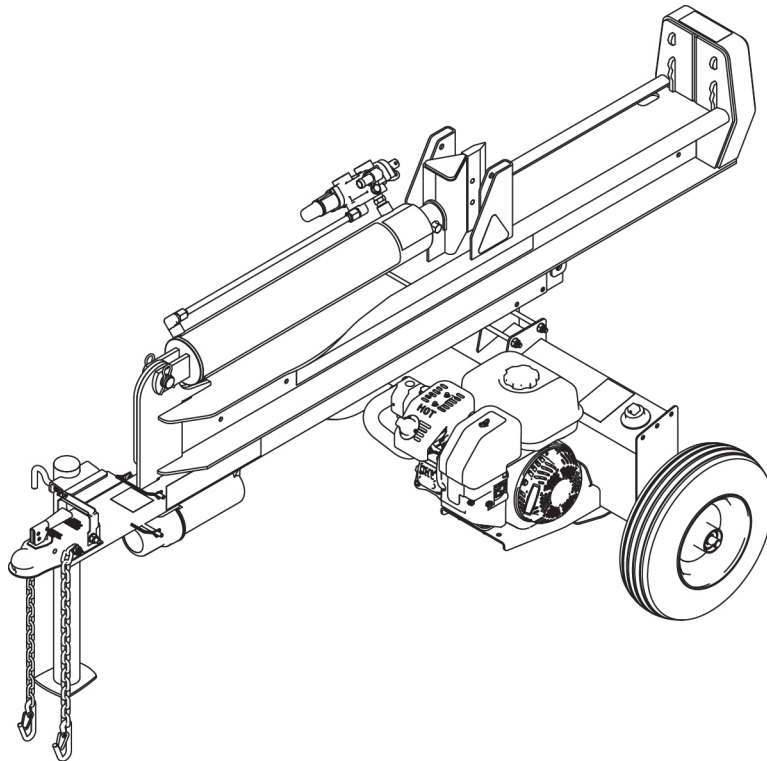

VERTICAL/HORIZONTAL LOG SPLITTERS 25 & 28 TON MODEL



MODEL NUMBER

596877, 596878, 596879

Owner's Manual P/N 596916

ASSEMBLY & OPERATING INSTRUCTIONS



WARNING: All operators must read this manual before operating this log splitter. Follow the safety instructions in the manual and in decals attached to the product. Failure to do so could result in serious injury or death.

IMPORTANT SAFETY INFORMATION



WARNING: Read and thoroughly understand all instructions in this manual and on safety decals before assembling or operating this log splitter. Failure to do so may cause serious injury or death. Do not allow anyone to operate this log splitter who has not read this manual. As with all power equipment, a log splitter can be dangerous if assembled or used improperly. Do not operate this log splitter if you have any questions concerning safe operation. To get answers to any questions, call our technical support department at 1-800-525-8322.



This is the **SAFETY ALERT SYMBOL**. It is used to alert you to potential personal injury hazards. Obey all safety messages that follow this symbol to avoid possible injury or death.



DANGER indicates a hazardous situation which, if not avoided, will result in or serious injury or death.



WARNING indicates a hazardous situation which, if not avoided, could result in serious injury or death.



CAUTION indicates a hazardous situation which, if not avoided, could result in minor or moderate injury.



NOTICE is used to address practices not related to personal injury.

Record the information below for future reference.

Model No. _____

Serial No. _____

Date of Purchase _____

Place of Purchase _____

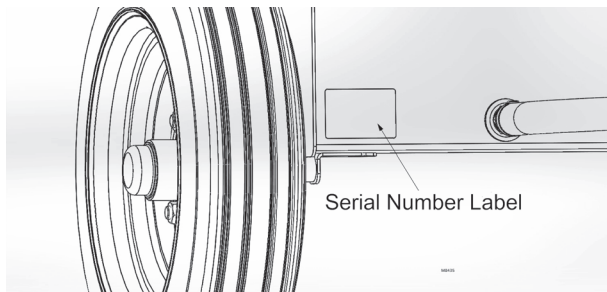

Serial Number Label Location
Tank Plate Below Beam

TABLE OF CONTENTS

IMPORTANT SAFETY INFORMATION	2
INTENDED USE	5
PERSONAL PROTECTIVE EQUIPMENT	5
GENERAL REPAIR	5
PREPARATION OF THE LOG	5
OPERATION OF THE LOG SPLITTER	5
REPAIR AND MAINTENANCE SAFETY	6
FIRE PREVENTION	6
TOWING SAFETY	7
SAFETY DECALS	8 - 9
SPECIFICATIONS	4
ASSEMBLY INSTRUCTIONS	10
OPERATING INSTRUCTIONS	14
HYDRAULIC OIL RECOMMENDATIONS	14
ENGINE OIL RECOMMENDATIONS	14 - 15
STARTING INSTRUCTIONS	14 - 15
OPERATION	15
TOWING	16
MAINTENANCE	16
REPLACEMENT PARTS	18 - 20
WARRANTY SERVICE INFORMATION	INSIDE BACK COVER

GENERAL INFORMATION

The purpose of this manual is to assist you in operating and maintaining your log splitter. Read it carefully. It furnishes information and instructions that will help you achieve years of dependable performance. These instructions have been compiled from extensive field experience and engineering data. Some information may be general in nature due to unknown and varying operating conditions. However, through experience and these instructions, you should be able to develop procedures suitable to your particular situation.

The illustrations and data used in this manual were current at the time of printing but, due to possible inline production changes, your machine may vary slightly in detail. We reserve the right to redesign and change the machines as may be necessary without notification.

Throughout this manual, references are made to right and left direction. These are determined by standing behind the equipment facing the direction of forward travel.



This Owner's Manual should be regarded as part of the machine. Suppliers of both new and second-hand machines must make sure that this manual is provided with the machine.

SPECIFICATIONS

	Model No. 596877	Model No. 596878	Model No. 596879
Engine	Kohler SH265	Honda GC190	Kohler CH395
Pump	Two-Stage 13 GPM	Two-Stage 13 GPM	Two-Stage 16 GPM
Cylinder	4.5 in. Diameter x 24 in Stroke	4.5 in. Diameter x 24 in Stroke	4.5 in. Diameter x 24 in Stroke
Valve	Auto-Return	Auto-Return	Auto-Return
Maximum Splitting Force*	25 Tons	25 Tons	28 Tons
Maximum Log Length	24.5 in.	24.5 in.	24.5 in.
Cycle Time*	13 Seconds	13 Seconds	12 Seconds
Wheels	4.80 x 8 in. DOT Approved rated for up to 45 MPH	4.80 x 8 in. DOT Approved rated for up to 45 MPH	4.80 x 8 in. DOT Approved rated for up to 45 MPH
Wedge	8 in. High	8 in. High	8 in. High
Hydraulic Capacity	6.5 Gallons	6.5 Gallons	8 Gallons
Filter**	Spin-On Replaceable	Spin-On Replaceable	Spin-On Replaceable
Height	70.9 in. In Vertical Position 41.5 in. In Horizontal Position	70.9 in. In Vertical Position 41.5 in. In Horizontal Position	70.9 in. In Vertical Position 41.5 in. In Horizontal Position
Width	48.2 in.	48.2 in.	48.2 in.
Shipping Weight	525 lbs.	525 lbs.	610 lbs.

* Tonnage and cycle times vary dependent upon mechanical and environmental conditions.

** Use replacement filter element #578459. This filter contains an inner bypass that is required for this hydraulic circuit.



IMPORTANT SAFETY INFORMATION

INTENDED USE

- **NEVER** use this log splitter for any other purposes than splitting wood. It is designed for this use only. Any other use can cause serious injury or death.

PERSONAL PROTECTIVE EQUIPMENT



- **BEFORE** operating this log splitter, make sure that you wear safety gear such as goggles or safety glasses, steel toed shoes and tight fitting gloves (without loose cuffs or draw strings). Always wear a protective hearing device when operating this log splitter.

PREPARATION OF THE LOG

Both ends of the log should be cut as square as possible to help prevent the log from riding out of the splitter during operation. Do not split logs greater than 24-1/2 inches in length.

OPERATION OF THE LOG SPLITTER

ONLY one operator may operate the log splitter from the operator zone as shown in the diagram. Keep all bystanders and pets away. The operator has the safest and most efficient access to the control valve and the beam in this location. Operating the log splitter in another location can result in serious injury or death.

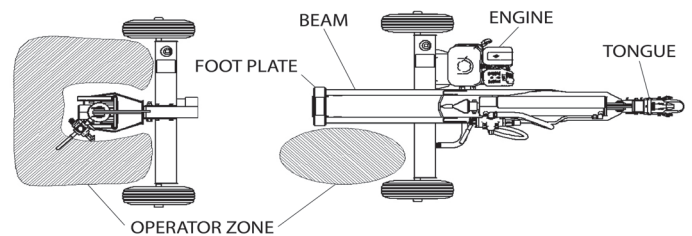

- **ALWAYS** block the wheels to prevent movement of the log splitter while in operation.
- **KNOW** how to stop the log splitter and disengage the controls before operating it.
- **NEVER** place hands or feet between the log and splitting wedge during forward or reverse strokes as this could result in serious injury or death.
- **NEVER** straddle or step over the log splitter during operation.
- **NEVER** reach or bend over the log splitter to pick up a log.
- **ALWAYS** split one log at a time.
- **NEVER** try to cross split a log.
- **NEVER** attempt to load the log splitter when the ram or wedge is in motion.
- **NEVER** use your foot, a rope, or any extension device to operate the control lever on the valve. Only use hand.
- **NEVER** move the log splitter while the engine is running. Shut off the engine if you are leaving the log splitter, even for a short period of time.
- **NEVER** touch the muffler and hot areas of the engine during operation. Wait until the engine cools down.
- **IMPORTANT:** Holding the valve in the “actuate” position at the end of the stroke may damage the log splitter.
- **ALWAYS** use extra care when splitting logs with unsquare ends.



IMPORTANT SAFETY INFORMATION

GENERAL REPAIR

- **NEVER** operate your log splitter when it is in poor mechanical condition or in need of repair.
- **NEVER** alter your log splitter in any manner. Such alterations may cause your log splitter to be unsafe and will void the warranty.
- **NEVER** tamper with the engine to run it at excessive speeds. The maximum engine speed is preset by the manufacturer and is within safety limits. Refer to the engine owner's manual for your particular log splitter.
- **NEVER** perform any service or repair on your log splitter without first removing the spark plug wire.
- **ALWAYS** perform all recommended maintenance procedures before using your log splitter.
- **ALWAYS** check the level of hydraulic oil and engine oil before operation.
- **ALWAYS** periodically check that all nuts, bolts, screws, hydraulic fittings and hose clamps are tight.
- **ALWAYS** replace all damaged or worn parts immediately.
- **ALWAYS** be sure that all replacement parts meet manufacturer's specifications.

MAINTENANCE & SAFETY

- The hydraulic system of your log splitter requires careful inspection along with the mechanical parts. Be sure to replace frayed, kinked cracked or otherwise damaged hydraulic hoses or hydraulic components.
- **NEVER** check for leaks of hydraulic fluid with your hand. Fluid escaping from a small hole can be almost invisible. Escaping fluid under pressure can have sufficient force to penetrate skin causing **SERIOUS INJURY** or even **DEATH**. Leaks can be safely detected by passing a piece of cardboard over the suspected leak and looking for discoloration.
- **ALWAYS** seek professional medical attention immediately if injured by escaping hydraulic fluid. Serious infection or reaction can develop if proper medical treatment is not administered immediately.
- **NEVER** remove the cap from the hydraulic tank or reservoir while the log splitter is running. The tank could contain hot oil under pressure which could result in serious injury.
- **NEVER** adjust the hydraulic valve. The pressure relief valve on your log splitter is preset at the factory. Only a qualified service technician should perform this adjustment.
- **ALWAYS** be sure to relieve all pressure by shutting off the engine and moving the valve control handle back and forth should it become necessary to loosen or remove any hydraulic fitting.

FIRE PREVENTION

- **NEVER** operate your log splitter near a flame or spark, or smoke during operation. Hydraulic oil and gasoline are flammable and can explode.
- **NEVER** fill the gas tank while the engine is hot or running. Allow the engine to cool before refueling.
- **ONLY** refuel your log splitter in a clear, well ventilated area with no gas fumes or spilled gas.
- **ALWAYS** replace the gas cap securely.
- If gasoline has spilled, move the log splitter away from the area of the spill and avoid creating any source of ignition until the spilled gas has evaporated.
- **ALWAYS** drain the fuel tank prior to storage to avoid the potential fire hazard.
- **ALWAYS** clean wood debris from on and around the engine and muffler.



IMPORTANT SAFETY INFORMATION

- **ALWAYS** store gasoline in an approved, tightly sealed container and away from heating appliances. Store the container in a cool, dry place.

IMPORTANT NOTE - (Spark Arrester)

As a precautionary measure against possible flying sparks, always take a Class B fire extinguisher with you when operating this log splitter in dry areas. This log splitter is equipped with an internal combustion engine and should not be used on or near any unimproved forest-covered, brush-covered or grass-covered land unless the engine's exhaust system is equipped with a spark arrester meeting applicable local or state laws (if any). If a spark arrester is used, it should be maintained in effective working order by the operator. In the state of California, a spark arrester is required by law. Other states have similar laws. Federal laws apply on federal lands. A spark arrester muffler is optional and available as an accessory at your nearest engine dealer. Always check the legal requirements in your area.

TOWING SAFETY

- **NEVER** move your log splitter over hilly or uneven terrain without a tow vehicle or adequate help.
- **NEVER** carry any cargo or wood on your log splitter.
- **NEVER** allow anyone to sit or ride on your log splitter.
- **NEVER** exceed 45 mph when towing your log splitter. Towing the log splitter at speeds higher than 45 mph could result in loss of control, damage to the equipment, or serious injury or death. Adjust towing speed for terrain and conditions. Be extra cautious when towing over rough terrain, especially railroad crossings, and avoid sharp turns and steep angles when towing your log splitter.
- **NEVER** exceed weight capacity of ball or load limits of coupler.
- **ALWAYS** confirm coupler tightness each time before towing and after towing 50 miles.
- **ALWAYS** disconnect your log splitter from the towing vehicle before operating it.
- **ALWAYS** be careful when backing up your log splitter in tow. It could jackknife.
- **ALWAYS** allow for added length of your log splitter when turning, parking, crossing intersections and in all driving situations.
- **ALWAYS** use safety chains when towing your log splitter.
- **ALWAYS** check all local and state regulations regarding towing, licensing, and lights before towing your log splitter.
- **ALWAYS** check before towing to make sure that the log splitter is correctly and securely attached to the towing vehicle and that the safety chains are secured to the hitch or bumper of the vehicle with enough slack to allow turning.
- **ALWAYS** use a Class 1, 2" ball with this log splitter.
- **ALWAYS** replace ball or coupler if damaged or excessively worn.
- **ALWAYS** turn the fuel shut off valve on the engine to the "OFF" position before towing the log splitter. Failure to do so may result in flooding the engine.
- **ALWAYS** lift support stands and have beam pinned down and forward for transport.



IMPORTANT SAFETY INFORMATION

SAFETY DECALS

Make sure that all safety warning decals are in good condition and readable. Always replace missing or defaced decals. Contact Oregon Products at 1-800-525-8322 or www.oregonproducts.com for replacement decals.

WARNING	ADVERTENCIA	AVERTISSEMENT
<p>To minimize risk of serious injury or death to you or others, when towing log splitter:</p> <ul style="list-style-type: none"> - Read manual for how to properly attach coupler to hitch ball and how to safely tow. - Use correct ball size. - Do not exceed weight capacity of ball or load limits of coupler. - Always use safety chains. - Never exceed 45mph. - Avoid sharp turns and steep angles. - Confirm coupler tightness each time before towing and after towing 50 miles. - Replace ball or coupler if damaged. 	<p>Para minimizar el riesgo de lesiones severas o la muerte a usted o a terceros mientras remolca una cortadora de troncos:</p> <ul style="list-style-type: none"> - Lea el manual para saber cómo adherir el acople a la esfera del enganche y cómo remolcar en forma segura. - Use el tamaño de esfera correcto. - No exceda la capacidad de peso de la esfera ni los límites de carga del acople. - Siempre use cadenas de seguridad. - Nunca exceda los 45 mph. - Evite los giros bruscos y los ángulos marcados. - Revise la firmeza del acople todas las veces antes de remolcar y después de remolcar una distancia de 50 mil las. - Reemplace la esfera o el acople si están dañados. 	<p>Pour minimiser les risques de blessures graves ou mortelles pour vous et pour les autres pendant le remorquage de la fendeuse hydraulique:</p> <ul style="list-style-type: none"> - Lira le manuel pur savoir comment accrocher correctement le coupleur à la boule d'attelage et remorquer de manière sécuritaire. - Utiliser une boule de la bonne grosseur. - Ne pas dépasser la capacité pondérale de la boule ni les limites de charge du coupleur. - Toujours utiliser des chaînes de sécurité. - Ne jamais dépasser une vitesse de 45 m/h. - Éviter les virages serrés et les angles d'approche accentués. - S'assurer du serrage du coupleur à chaque fois, avant et après un remorquage sur 50 miles. - Remplacer le coupleur ou la boule d'attelage s'ils sont endommagés.



PART NUMBER: S52062500

LOCATION: SIDE, FRONT END OF TONGUE

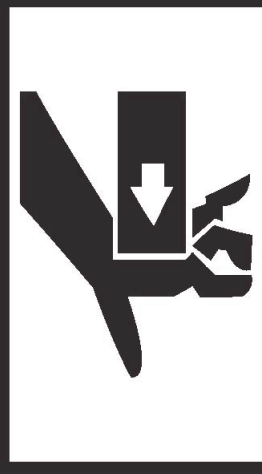

DANGER
Crush Hazard Keep hands clear when cutting wedge is moving.
PELIGRO
Riesgo de aplastamiento Mantenga las manos alejadas cuando la cuña de corte está en movimiento.
DANGER
Danger d'écrasement Tenir les mains éloignées lorsque le bord tranchant est en mouvement.

PART NUMBER: S52062200

LOCATION: TOP OF CYLINDER



NOTICE

To prevent damage to the hydraulic system, do not fill tank beyond "OK" range on dipstick. Use universal hydraulic fluid or DEXTRON II Transmission Fluid. Use AW 32 or 46 type hydraulic fluid.

AVISO

Para prevenir daños en el sistema hidráulico no llene el tanque más allá de la marca "OK" en la varilla. Use fluido hidráulico universal o fluido de transmisión DEXTRON II. Use fluido hidráulico tipo AW 32 o 46.

AVIS

Pour prévenir les dommages au système hydraulique, ne pas remplir le réservoir au-delà de la marque "OK" apparaissant sur la jauge graduée. Utilisez un fluide hydraulique universel ou le liquide pour Transmission DEXTRON II. Utilisez un fluide hydraulique de type AW 32 ou 46.

PART NUMBER: S52062400

**LOCATION: HYDRAULIC TANK
LOWER TANK, RIGHT CORNER**

! IMPORTANT SAFETY INFORMATION

! WARNING
<p>To minimize the risk of serious injury or death:</p> <ul style="list-style-type: none"> -Read and thoroughly understand owner's manual and engine manual before assembly, operation, towing and maintenance. -Only one operator permitted. Must operate in operator safe zone. Keep all bystanders and pets away. -Do not step or reach over splitter during operation. -Hold logs by the sides, never by ends. -Keep hands, body and clothing away from moving parts when splitting. -Do not operate indoors. -Do not check for high pressure oil leaks with your hands. Use cardboard. -Wear safety glasses, shoes and hearing devices. -Do not operate if tired or under influence of alcohol or drugs.
OPERATING INSTRUCTIONS
<ol style="list-style-type: none"> 1. Place splitter on dry, level surface. Remove debris. 2. Start engine. Advance throttle to max. 3. Place log onto beam, against foot plate. 4. Split wood in direction of grain. 5. Move control handle to EXTEND or RETRACT as needed.
Control Valve Retract ▲ ▼ Extend
<p>For Responsive Service or if manual is missing Call: 1-800-525-8322 or visit www.speeco.com</p>
! ADVERTENCIA
<p>Para minimizar el riesgo de lesiones severas o la muerte:</p> <ul style="list-style-type: none"> -Léa y asegúrese de entender completamente el manual del usuario y el manual del motor antes de proceder a las operaciones de montaje, operación, remorque y mantenimiento. -Se permite sólo un operador por vez, que debe operar en la zona segura para el operador. Todos los transmisores y masticas deben mantenerse ajustados. -No se pare ni pase sobre la cortadora de troncos durante la operación. -Sostenga los troncos por los costados, nunca por los extremos. -Mantenga las manos, el cuerpo y la ropa alejadas de las partes en movimiento durante la operación. -No opere en interiores. -No inspeccione para determinar si hay filtraciones de aceite de alta presión con las manos, utilice cartón. -Utilice antiparras y calzado de seguridad y dispositivos para la protección de los ojos. -No opere el equipo si se siente cansado o está bajo la influencia del alcohol o las drogas.
INSTRUCCIONES DE OPERACIÓN
<ol style="list-style-type: none"> 1. Coloque la cortadora sobre una superficie seca y nivelada. Quite toda la suciedad que haya sobre la superficie. 2. Arranque el motor. Lleve el acelerador a la posición máxima. 3. Coloque el tronco sobre el brazo, contra el pedal. 4. Corte la madera en la dirección de la veta. 5. Mueva la palanca de control para EXTENDER o RETRAER, según resulte necesario.
Válvula de control Retraer ▲ ▼ Extender
<p>Para solicitar servicio o si falta el manual, llame al 1-800-525-8322 o visite www.speeco.com</p>
! AVERTISSEMENT
<p>Pour minimiser les risques de blessures graves ou mortelles:</p> <ul style="list-style-type: none"> -Lire et bien comprendre le manuel du propriétaire et le manuel du moteur avant tout assemblage, fonctionnement, remorquage et entraînement. -Un seul opérateur est autorisé. Doit fonctionner dans une zone sécuritaire pour l'opérateur. Tenir tous les spectateurs et animaux à distance. -Ne pas marcher ou passer par-dessus la refendeuse pendant le fonctionnement. -Tenir les rondins par les côtés, jamais par les extrémités. -Tenir les mains, le corps et les vêtements éloignés des pièces mobiles lors du fendage. -Ne pas faire fonctionner à l'intérieur. -Ne pas vérifier les fuites d'huile à haute pression avec vos mains. Utiliser un carton. -Porter des lunettes et oculiers de sécurité ainsi qu'un dispositif de protection auditive. -Ne pas faire fonctionner si vos facultés sont affaiblies par l'alcool ou des drogues.
DIRECTIVES DE FONCTIONNEMENT
<ol style="list-style-type: none"> 1. Placer la refendeuse sur une surface sèche et nivelée. Enlever les débris. 2. Démarrer le moteur. Avancer la manette de poussée au maximum. 3. Placer le rondin sur la poutre, contre la palette d'appui-pied. 4. Fendre le bois dans le sens du grain. 5. Déplacer la poignée de commande pour DÉPLOYER ou RETIRER, au besoin.
Válvula de control Retraer ▲ ▼ Extender
<p>Pour un service attentif ou si vous n'avez pas de manuel, composez le 1-800-525-8322 ou visitez le www.speeco.com</p>

PART NUMBER: S52062100
LOCATION: TOP OF HYDRAULIC CYLINDER



PART NUMBER: S52062300
LOCATION: STRIPPER PLATE, OPERATOR SIDE



PART NUMBER: S52062600
LOCATION: STRIPPER PLATE NON-OPERATOR SIDE

ASSEMBLY INSTRUCTIONS

NOTE: This log splitter was partially assembled at the factory. Refer to the drawings and parts list should it become necessary to disassemble the unit for repair or replacement of parts. The drawings in this manual are for reference only. Some of the components on your log splitter may look slightly different.

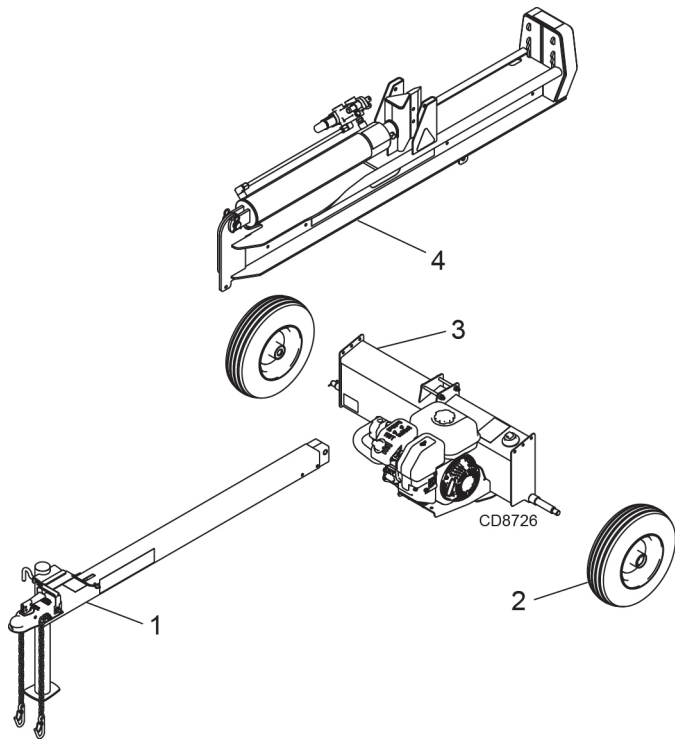

ITEM	DESCRIPTION	QTY
1	Tongue Assembly	1
2	Wheel	2
3	Tank Assembly	1
4	Beam Assembly	1

STEP 1:

Remove all the components from the crate. Inspect each piece for shipping damage. If any part is damaged, contact your dealer or delivering carrier.

STEP 2:

Install wheel spacer (5) on axle prior to attaching wheel. Attach the two wheels (2) to the tank assembly (3) wheel spindles using 3/4 flat washers (9), 3/4 NF slotted nuts (8), 1/8 x 1-1/2 cotter pins (6) and hub caps (7). These items are in the hardware package. Tighten the slotted nuts and make sure the wheels rotate freely.

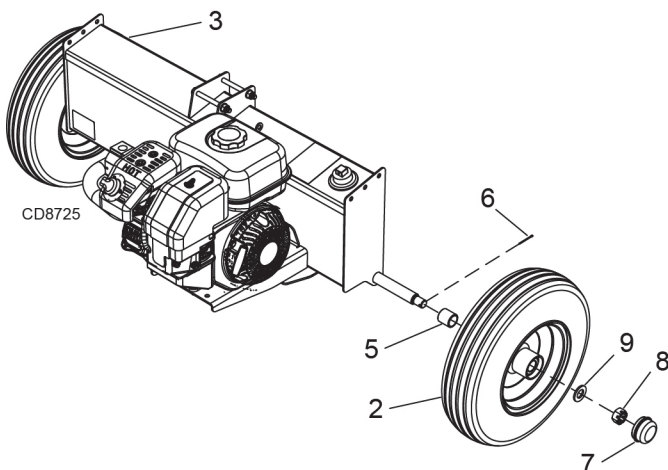

ITEM	DESCRIPTION	QTY
2	Wheel	2
3	Tank Assembly	1
5	Spacer	2
6	1/8 x 1-1/2 Cotter Pin	2
7	Hub Cap	2
8	3/4 NF Slotted Nut	2
9	3/4 Flat Washer	2

STEP 3:

Attach the tongue assembly (1) to the tank assembly (3) using two 3/8 NC x 4 hex bolts (10), four 3/8 flat washers (11) and two 3/8 NC nylock nuts (12). Tighten hardware.

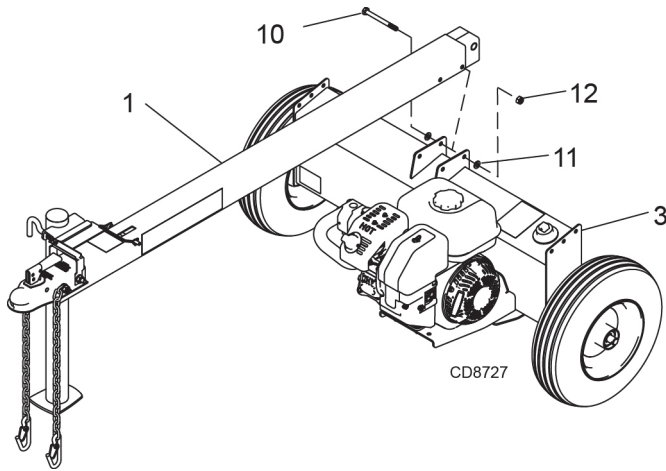

ITEM	DESCRIPTION	QTY
1	Tongue Assembly	1
3	Tank Assembly	1
10	3/8 NC x 4 Hex Bolt, GR5	2
11	3/8 Flat Washer	4
12	3/8 NC Nylock Nut	2

STEP 4:

Stand the beam assembly (4) up on end. Two people may be needed for this step to ensure safety. Make sure that the beam is stable and on a level surface. Roll the tongue and tank assembly into position between the two tabs on the beam. Install 5/8 NC hex flange screw (13) and 5/8 NC flange lock nut (14). Tighten nut to remove excess play but still allow beam to pivot.

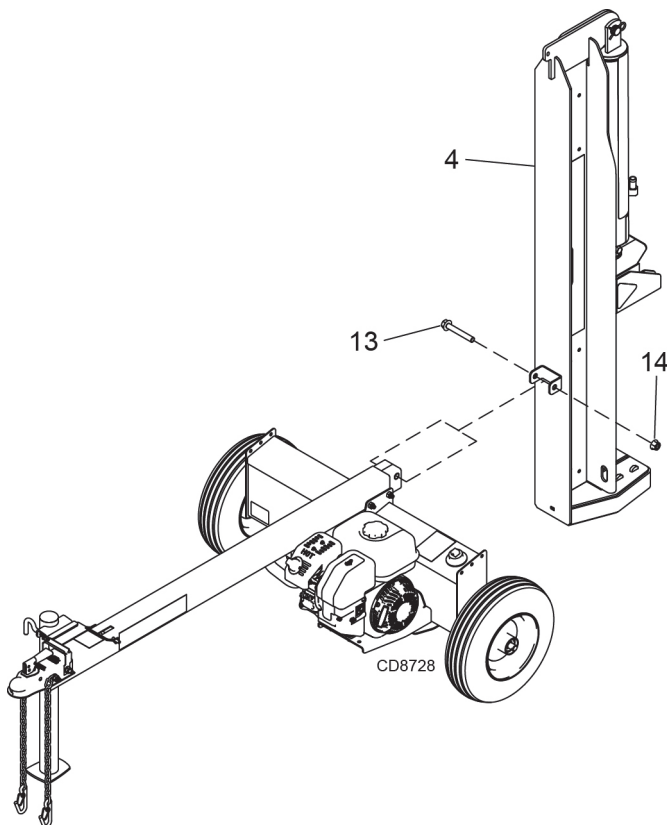

ITEM	DESCRIPTION	QTY
4	Beam Assembly	1
13	5/8 NC x 4-1/4 Hex Flange Screw, GR5	1
14	5/8 NC Flange Lock Nut	1

STEP 5:

Confirm stand is in deployed position. Carefully lower the beam assembly (4) onto the tongue assembly (1). Lock the beam into position using lock pin (15). Attach manual canister (16) to tongue assembly (1) using two self-tapping screws (17).

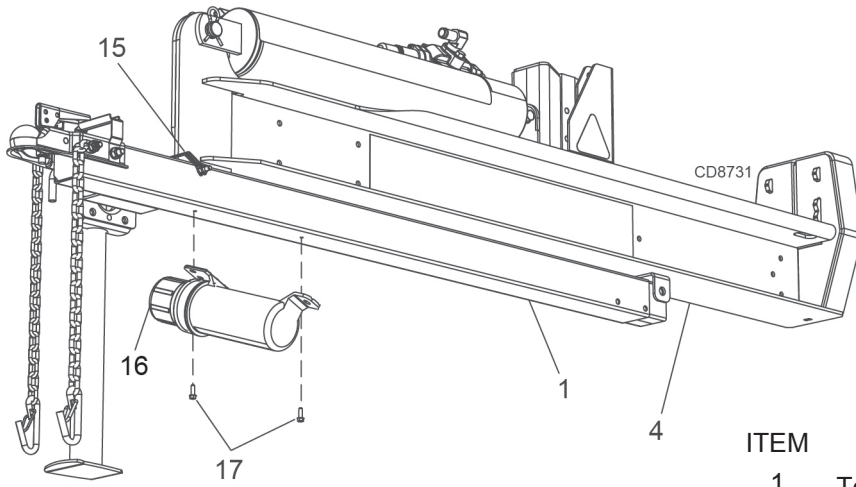

ITEM	DESCRIPTION	QTY
1	Tongue Assembly	1
4	Beam Assembly	1
15	5/16 x 3-1/4 Square Lock Pin	1
16	Manual Canister	1
17	1/4 x 3/4 Self-Tapping Screw	2

STEP 6:

Connect the end of the 1/2 ID x 38" hydraulic pressure hose (18) coming from the fitting on the pump to the fitting on the valve. Refer to illustration below.

STEP 7:

Slide one worm gear clamp (19) on the end of the 3/4 x 56" hydraulic return hose (20) that comes from the fitting on the filter. Then connect the hose to the fitting on the valve. Tighten worm gear clamp. Refer to illustration below.

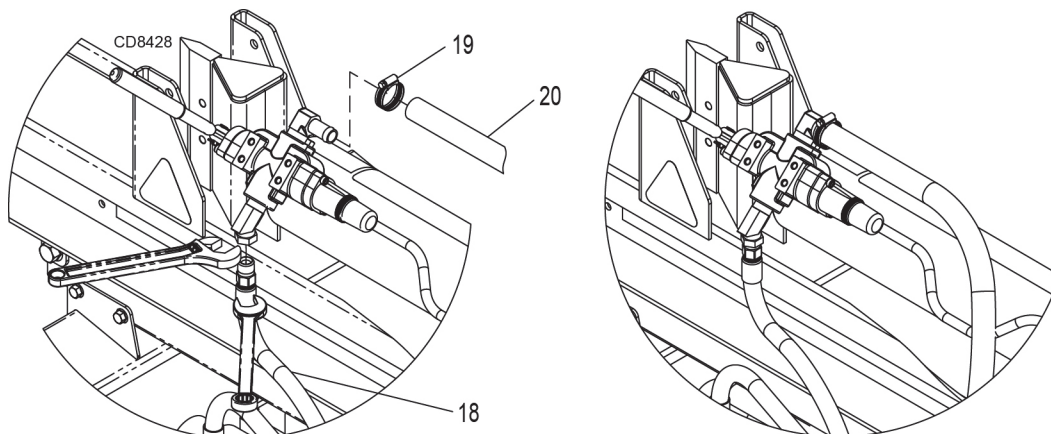

ITEM	DESCRIPTION	QTY
18	Pressure Hose	1
19	Worm Gear Clamp	1
20	3/4" Return Hose	1

STEP 8:

Attach the lever control (22) using the chain link (21) and clevis pin (24). Secure with cotter pin (23).

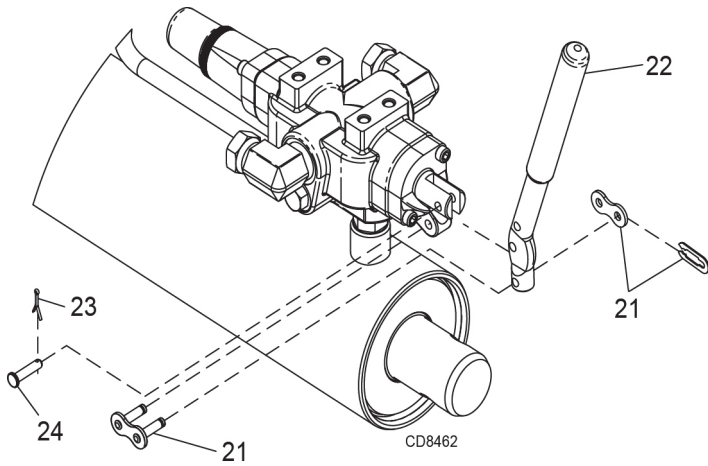

ITEM	DESCRIPTION	QTY
21	Chain Link	1
22	Control Lever	1
23	Cotter Pin	1
24	Clevis Pin	1

STEP 9: (Honda GC190 only)

Assemble deflector (26) with screws (25) as shown.

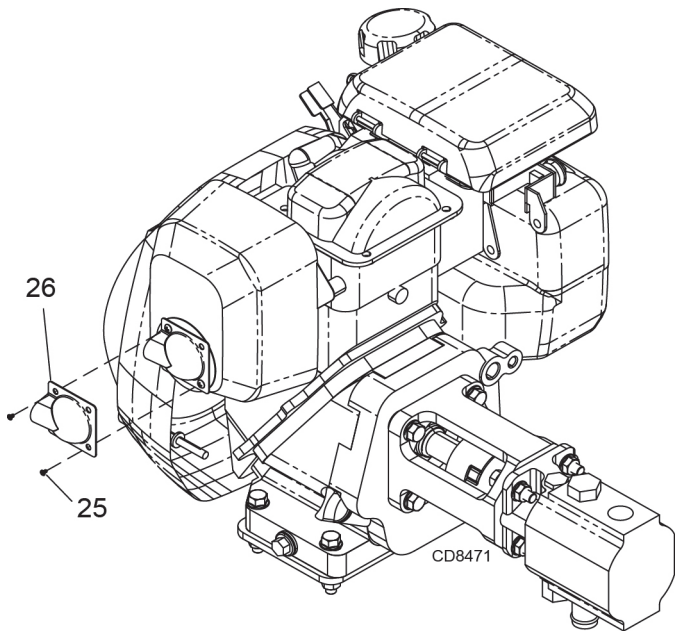

ITEM	DESCRIPTION	QTY
25	Screw	2
26	Deflector	1

STEP 10:

Place owner's manual in the manual storage canister (16) after all operating instructions have been read and are completely understood by the operator.

OPERATING INSTRUCTIONS



WARNING: Read and thoroughly understand all instructions in this manual and on safety decals before assembling or operating this log splitter. Failure to do so may cause serious injury or death. Do not allow anyone to operate this log splitter who has not read this manual. As with all power equipment, a log splitter can be dangerous if assembled or used improperly. Do not operate this log splitter if you have any questions concerning safe operation. To get answers to any questions, call our technical support department at 1-800-525-8322.

IMPORTANT: This log splitter comes complete with hydraulic oil and engine oil. Please follow the instructions below for filling the hydraulic tank. Refer to the engine owner's manual for information on adding oil.



CAUTION: Do not start or run the engine before adding oil in the hydraulic reservoir and oil in the engine.

STEP 1: The hydraulic reservoir must be filled with oil before operation. AW46 hydraulic oil is recommended when oil is needed. Automatic transmission fluid can be substituted and should be used instead of hydraulic oil when temperatures are below 32 degrees F. Use only clean oil and take care to prevent dirt from entering the hydraulic reservoir. Fill the hydraulic tank with approximately 3.5 to 4.0 gallons of hydraulic fluid.

STEP 2: After the hydraulic reservoir and the engine crankcase are filled with oil, start the engine. The hydraulic pump should prime itself. With the engine running, move the hydraulic valve lever toward the foot plate. This will cause the cylinder to extend and expel air. When the cylinder is fully extended, retract it. Repeat this procedure several times. An erratic movement of the cylinder indicates that there is still air in the system. Add about 1.0 to 1.5 gallons more. The total capacity of the entire hydraulic system is 6.5 gallons for 5 gallon tanks. For 6 gallon tanks, the entire system capacity is 8 gallons. **NOTE:** If the tank is overfilled, it will tend to expel oil from the breather cap when the cylinder is retracted. Cycle the cylinder again until it has a constant speed indicating that all air has been expelled.



CAUTION: When tightening the breather cap on the tank, point the hole away from the engine and the operator zone.

ENGINE OIL RECOMMENDATIONS (Kohler SH265 & CH395)

We recommend use of Kohler oils for best performance. Other high quality detergent oils of API service class of SJ or higher are acceptable. For temperatures above 32 degrees F, use an SAE 10W-30 oil. For temperatures below 32 degrees F, use an SAE 5W-30 oil. Using SAE 30 oil below 40 degrees F will result in hard starting and possible engine bore damage. For temperatures above 50 degrees F, use an SAE 30 oil. Oil capacity for SH265 is .63 quart. (0.60 liter).

STARTING INSTRUCTIONS (Kohler SH265 & CH395)

NOTE: Refer to the engine owner's manual for complete information on starting, maintenance and trouble-shooting.

1. Move the fuel lever to the "ON" position.
2. Turn the engine on/off switch to the "ON" position.
3. For a cold engine, put the throttle control midway between "SLOW" and "FAST". Place the choke control into the "ON" position.
4. Turn engine on/off switch to "ON". Slowly pull the starter handle to just pass compression. STOP!
Return starter handle. Pull firmly with a smooth, steady motion until engine starts.
5. Gradually return the choke control to the "OFF" position after the engine starts and warms up.
6. For a warm engine, put the throttle control between "SLOW" and "FAST". A warm engine usually does not require the choke on.

ENGINE OIL RECOMMENDATIONS (Honda GC190)

For temperatures above 40 degrees F, use an SAE 30W oil. Using multigrade oil may increase oil consumption. Using SAE 30W oil below 40 degrees F will result in hard starting and possible engine bore damage. For temperatures below 40 degrees F, use an SAE 10W-30 or SAE 5W-30 oil. Oil capacity is about .61 quart (0.58 liter). Refer to the engine manual for more information.

STARTING INSTRUCTIONS (Honda GC190)

Refer also to the Honda Engine Operating and Maintenance Instructions for your log splitter.

To Start a Cold Engine

1. Turn the fuel valve to the "ON" position.
2. Move the choke to the "ON" position.
3. Move the throttle control to the "FAST" position.
4. Pull the starter grip lightly until resistance is felt. Then pull rapidly to start the engine.
5. Move the choke lever to the "OFF" position, if it was used to start the engine, as soon as engine warms up enough and is running smoothly.
6. When the engine starts, move the throttle to the "FAST" position. It is recommended that the engine be operated in the "FAST" position for maximum performance.

To Start a Warm Engine

1. Move the throttle lever to the "FAST" position.
2. Leave the choke lever in the "OFF" position.
3. Pull the starter grip until the engine starts.

NOTE: The engine maximum governed speed is preset at the factory to 3600 RPM no load speed. When splitting wood, the throttle should be set at the maximum speed to develop the horsepower required for the pump.

To Stop The Engine

1. Move the throttle lever to the "SLOW" position.
2. Move the throttle lever to the "STOP" position.
3. Turn the fuel valve to the "OFF" position.



CAUTION: Turn fuel shut off valve to the "OFF" position prior to towing. Failure to do so may result in flooding the engine.

OPERATION



WARNING: See safety information related to operation of the log splitter on pages 5 thru 7 of this manual. Make sure you have the recommended personal protective equipment described on page 5.

1. Set up the log splitter in a clear, level area and block the wheels. Make sure that the suction port on the tank is always on the lower side of the log splitter.
2. For horizontal operation, place a log on the beam and against the foot plate.
3. To split wood in the vertical position, remove the lock pin located near the front end of the beam. Carefully tilt the beam up until the foot plate is sitting squarely on the ground and the log splitter is stable. place the log on the foot plate up against the beam. When the beam is returned to the horizontal position, make sure the beam lock pin is secured in lock position. See illustration on page 12, step 5.
4. With the engine running, depress and hold the valve handle so that the cylinder will drive the wedge into the log. Extend the cylinder until the log splits or to the end of its stroke. If the log has not completely split after the cylinder has reached the end of its extension, retract the cylinder.

IMPORTANT: Holding the valve in the “actuate” position at the end of the stroke may damage the pump. Always use extra care when splitting logs with unsquare ends.

NOTE: For operation in wooded areas, obtain a spark arrester for the exhaust system. see the engine operating and maintenance manual and check with your authorized engine service center. See also Fire prevention on page 6 of this manual.

IMPORTANT: To extend the life of the hydraulic cylinder, avoid “bottoming out” wedge plate to the foot plate. To conform with industry safety recommendations, the wedge stops 1 inch from the foot plate.

TOWING

This log splitter is equipped with pneumatic tires, a class 1 coupler (2 in. diameter ball required) and safety chains. Before towing, the safety chains must be secured to the hitch or bumper of the vehicle. Local regulations should be checked regarding licensing, lights, towing, etc. Turn fuel shut off valve on the engine to the “OFF” position prior to towing. Failure to do so may result in flooding the engine. Do not exceed 45 mph when towing this log splitter. See also Towing Safety on page 7 of this manual.

MAINTENANCE

1. Consult the operating and maintenance instructions of the engine manufacturer for engine care and maintenance.
2. Always check the oil level of the hydraulic reservoir before operation. Operating the log splitter without an adequate oil supply will cause severe damage to the pump.
3. Change the hydraulic oil filter after the first 25 hours of operation. Thereafter, change the oil filter every 100 hours or seasonally, whichever comes first.
4. To drain the hydraulic oil, loosen the clamp on the suction hose coming from the fitting on the bottom of the tank. It is located just to the right of the oil filter.
5. If the wedge becomes dull or nicked, it can be removed and sharpened. Remove the 1/2 in. diameter bolt that connects the wedge to the cylinder. The hose from the valve may need to be removed. Carefully lift the cylinder to allow the wedge to be removed. The wedge can now be lifted off and sharpened.
6. Clean the breather cap after 25 hours of operation. Clean it more often when operated in dusty conditions.
7. See also Repair and Maintenance Safety on pages 6 thru 7 of this manual.
8. All replacement parts must meet manufacturer’s specifications.

NOTES

REPLACEMENT PARTS

TANK/ENGINE ASSEMBLY BREAKDOWN

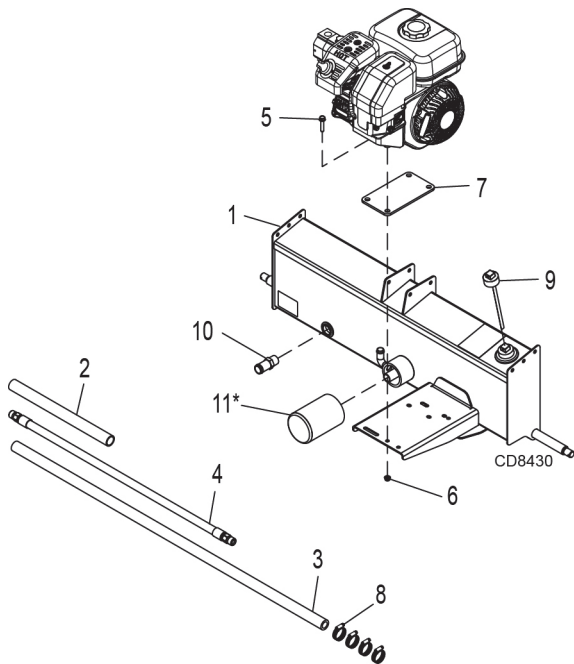

ITEM	PART NO.	DESCRIPTION	QTY
1	577161	WA, Tank, 5 Gallon	1
2	578462	Hose, 1.0 Suction	1
3	578463	Hose, 3/4 Return	1
4	578466	Hose, Pressure	1
5	578479	Screw, HFS, 5/16 NC x 1.75, GR5	1
6	578618	Nut, HFN, 5/16 NC Flange Lock	1
7	581271	Spacer, Small Engine	1
8	S39031600	Worm Gear Clamp	4
9	S39037500	Small Dip Stick	1
10	S39038100	3/4 NPT x 1 in. Tube Fitting	1
11*	578459	Filter, 25 GPM w/Bypass	1

* NOTE: THIS FILTER INCLUDES AN INNER BYPASS, USE ONLY 578459

PUMP/ENGINE ASSEMBLY BREAKDOWN (596877, 596878)

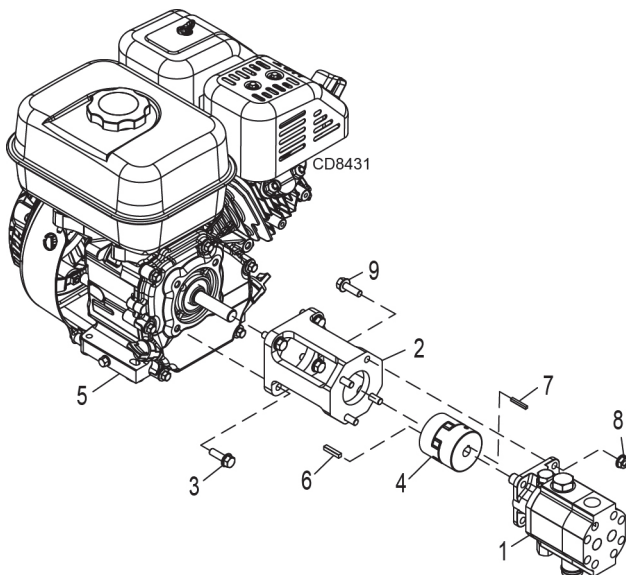

ITEM	PART NO.	DESCRIPTION	Q
1	578458	Pump, Hyd, 13 GPM	
2	578475	Pump Mount, Small Engine	
3A	578476	Screw, HFS, 5/16 NF x 1.0 GR5	
3B	584997	Screw, HFS, 5/16 NF x 1.25, GR5	
4	578473	L Jaw Coupler, LO90-Urethane	
5A	S39055000	Kohler, Courage, 6.5 HP	
5B	584997	Honda, GC190	
6	S40034800	Key, Sq, 3/16 x 1	
7	O/L	Key, Sq, 1/8	
8	578618	Nut, HFN, 5/16 NC Flange Lock	
9	584997	Screw, HFS, 5/16 NC x 1.25, GR5	

O/L Obtain Locally

PUMP/ENGINE ASSEMBLY BREAKDOWN (596879)

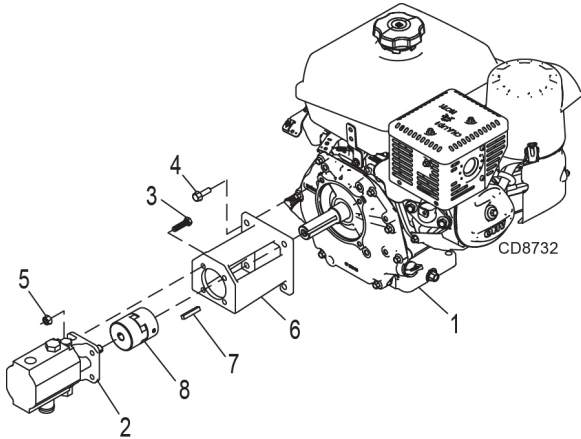

<u>ITEM</u>	<u>PART NO.</u>	<u>DESCRIPTION</u>	<u>QTY</u>
1	S39056600	Engine, Kohler, CH395	1
2	S39070900	Pump, Hyd, 16 GPM	1
3	S17053900	Screw, HHCS, 5/16 NF x 1-1/4, GR5	4
4	578476	Screw, HFS, 5/16 NF x 1.0, GR5	4
5	574436	Nut, 5/16 NC Nylock Flange	4
6	S40081800	Pump Mount, Large	1
7	S40034300	Key, Sq, 1/4 x 1-1/2	1
8	578474	L Jaw Coupler, LO95-Urethane	1

BEAM ASSEMBLY BREAKDOWN

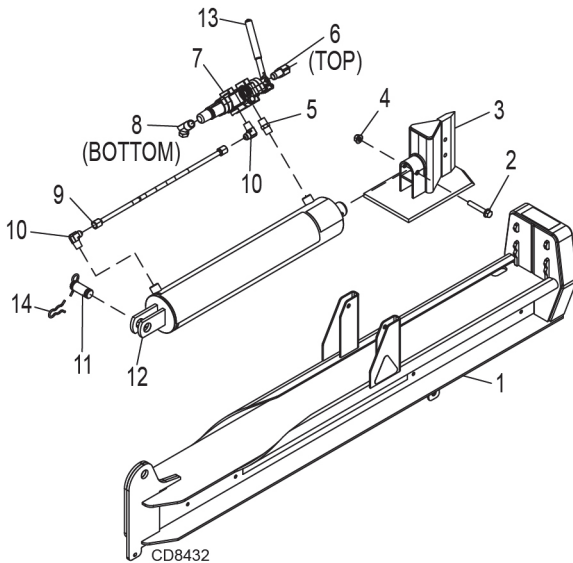

<u>ITEM</u>	<u>PART NO.</u>	<u>DESCRIPTION</u>	<u>QTY</u>
1A	596850	WA, Beam, Sm, Oregon Gray	1
1B	578007	WA, Beam, 28T, Handle, 8 Gray	1
2	578732	Screw, HFS, 1/2 NC x 3.0, GR5	1
3	577159	WA, Wedge	1
4	578616	Nut, 1/2 NC Flange Lock	1
5	S39034300	Nipple, 1/2 NPT	1
6	S39032000	Tube, 3/4 NPT x 3/4	1
7A	578456	Valve, Body, 3100 PSI	1
7B	578457	Valve, Body, 3400 PSI	1
8	S39039000	Elbow, 45° Swivel, 3/4 Male x 1/2 Female	1
9	580036	Feedline, .50 x 21.03	1
10	S39034700	Tube, 1/2 NPT to Steel	2
11	573309	Pin, Cylinder	1
12	S390119BD	Cylinder, Asm, 4.5	1
13	578453	Handle, Valve	1
14	S07093700	Pin, Clip	1

WHEEL ASSEMBLY BREAKDOWN

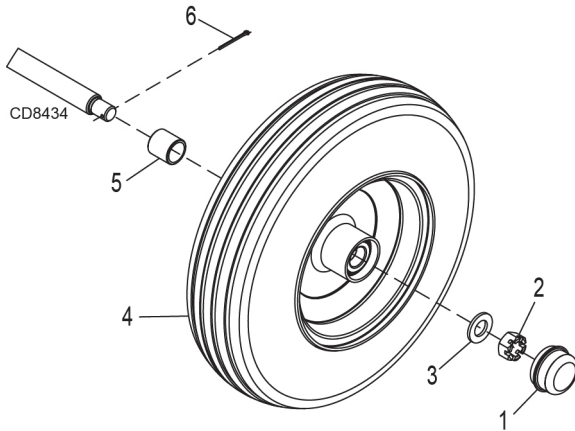

<u>ITEM</u>	<u>PART NO.</u>	<u>DESCRIPTION</u>	<u>QTY</u>
1	S40033200	Cap, Hub	2
2	S17012000	Nut, 3/4 NF Slotted Hex	2
3	S17040400	Washer, 3/4 Flat	2
4	S400312B0	Wheel & Tire, Hi Speed	2
5	577163	Spacer, Axle Seal	2
6	S17110300	Pin, 1/8 x 1-1/2 in, Cotter	2
7*	S40030900	Bearing Kit	1
* Not Shown			

TONGUE ASSEMBLY BREAKDOWN

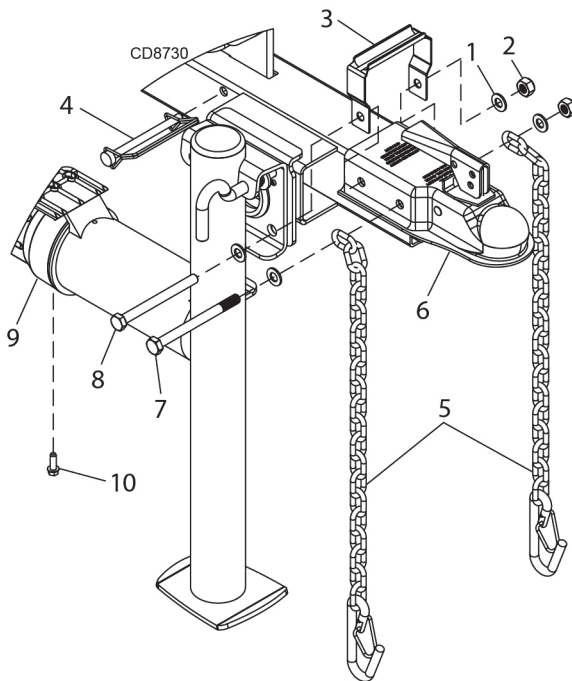

<u>ITEM</u>	<u>PART NO.</u>	<u>DESCRIPTION</u>	<u>QTY</u>
1	572215	Washer, M10, Flat	2
2	582579	Nut, M10 NC Flange Lock	2
3	577479	Handle	1
4	S07095800	Pin, 5/16 x 3-1/2, Sq Lock	1
5	S40032300	Chain, 20 Link, w/Hook	2
6	S40034600	Hitch, Ball, 2" Coupler	1
7	565276	Screw, HFS, M10 x 1.5P x 120, GR5	1
8	596322	Screw, HFS, M10 x 1.5P x 110, GR5	1
9	S24087600	Manual Canister	1
10	585648	Screw, HFS, 1/4 NC x 3/4, GR5	2
11	577459	Tongue Assembly, Rotating Stand, 8 (Includes items 1 - 8)	1

LIMITED WARRANTY

This log splitter is guaranteed to be free from defects in material and workmanship for the normal service life of the product not to exceed 36 consecutive months from the date of purchase.

- The cylinder, valve, pump and other hydraulic components are guaranteed for one (1) year from the date of purchase.
- The beam is guaranteed for three (3) years from the date of purchase.
- This warranty does not cover/extend to the engine. The engine is covered under a separate manufacturer's warranty and is enclosed with the owner's manual.
- Oregon will repair or replace, free of charge, any part or parts of the log splitter that are judged to be defective in material or workmanship during the limited warranty period stated above.

The limited warranty does not cover parts that in the judgement of the manufacturer have been subjected to negligent use, misuse, alteration, accident, disassembled in any way or if repairs have been made by anyone except an authorized Oregon service center. Warranty claims must include the log splitter identification number and be submitted within thirty days of the date of failure. Defective parts must be returned through an authorized Oregon dealer and transportation charges to the factory must be prepaid. You may register online at www.speeco.com.

DISCLAIMER OF OTHER WARRANTIES: THIS LIMITED WARRANTY IS THE ONLY WARRANTY FOR THIS PRODUCT. OREGON MAKES NO OTHER WARRANTY, EXPRESS OR IMPLIED, INCLUDING ANY IMPLIED WARRANTY OF MERCHANTABILITY OR FITNESS FOR A PARTICULAR PURPOSE, WITH RESPECT TO THIS PRODUCT. ALL SUCH WARRANTIES ARE EXPRESSLY DENIED.

LIMITATIONS OF LIABILITY: MANUFACTURER ASSUMES NO LIABILITY FOR INCIDENTAL, CONSEQUENTIAL OR PUNITIVE DAMAGES IN CONNECTION WITH THE USE OF THIS PRODUCT, INCLUDING BUT NOT LIMITED TO LIABILITY FOR INJURY, LOSS OF LIFE, PROPERTY DAMAGE, LOSS OF USE, LOSS OF TIME, INCONVENIENCE OR COMMERCIAL LOSS. ANY AND ALL SUCH LIABILITY IS EXPRESSLY EXCLUDED. THESE LIMITATIONS OF LIABILITY APPLY TO ALL SUCH CLAIMS. IN NO EVENT SHALL OREGON BE RESPONSIBLE FOR ANY AMOUNT EXCEEDING THE PURCHASE PRICE OF THIS PRODUCT.



A Blount International Brand

Oregon Products
Blount International
P.O. Box 1000
2606 S. Illinois Route 2
Oregon, IL 61061
U.S. Toll Free 800-525-8322

Email: customersupport@speeco.com
Website: www.oregonproducts.com

PART NO.
596916



A Blount International Brand

Oregon Products

Blount International
P.O. Box 1000
2606 S. Illinois Route 2
Oregon, IL 61061
U.S. Toll Free 800-525-8322

Email: customersupport@speeco.com
Website: www.oregonproducts.com



PARTIDORES DE TRONCOS VERTICALES/HORIZONTALES MODELOS DE 25 Y 28 TON

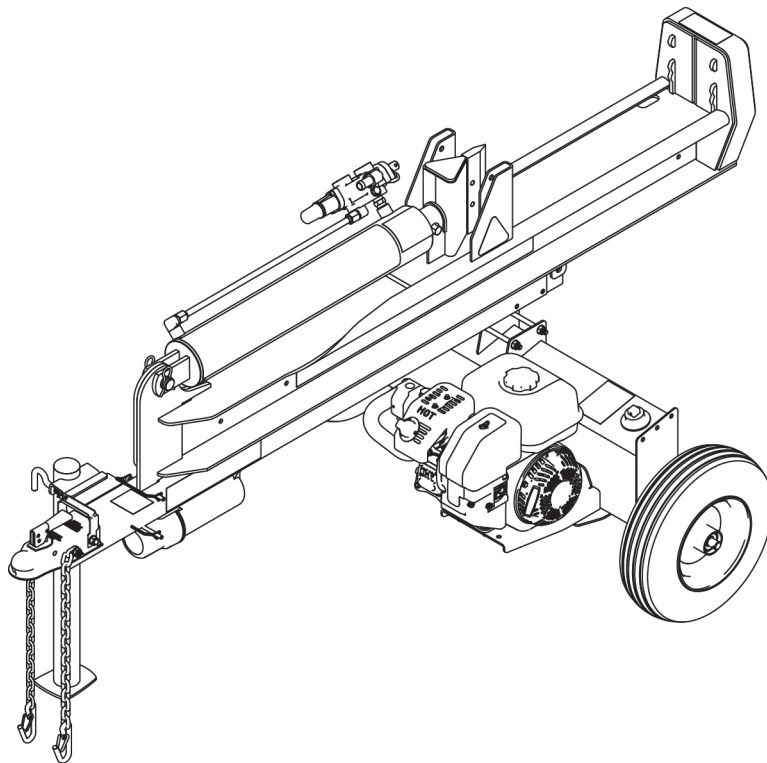

**NÚMERO DE MODELO
596877, 596878, 596879**

Manual del propietario N/P 596916

INSTRUCCIONES DE ARMADO Y FUNCIONAMIENTO



ADVERTENCIA: Todos los operadores deben leer este manual antes de utilizar este partidor de troncos. Siga las instrucciones de seguridad en el manual y en las etiquetas instaladas en el producto. Si no lo hace, podrían producirse lesiones graves o mortales.



INFORMACIÓN IMPORANTE ACERCA DE LA SEGURIDAD



ADVERTENCIA: Lea y comprenda totalmente todas las instrucciones en este manual y en las etiquetas de seguridad antes de armar o de usar este partidor de troncos. Si no lo hace, pueden producirse lesiones graves o mortales. No permita que ninguna persona use este partidor de troncos si no ha leído este manual. Como todos los equipos que funcionan con potencia, un partidor de troncos puede ser peligroso si se arma o se usa incorrectamente. No utilice este partidor de troncos si tiene alguna duda con respecto a su funcionamiento en forma segura. Para obtener respuestas a sus preguntas, llame a nuestro departamento de soporte técnico al 1-800-525-8322.



Este es el **SÍMBOLO DE ALERTA DE SEGURIDAD**. Se usa para advertirle sobre posibles riesgos de lesiones personales. Siga todos los mensajes de seguridad que aparecen después de este símbolo para evitar posibles lesiones o la muerte.



PELIGRO

PELIGRO indica una situación de peligro que, si no se evita, ocasionará lesiones graves o la muerte.



ADVERTENCIA

ADVERTENCIA indica una situación de peligro que, si no se evita, podría causar lesiones graves o la muerte.



PRECAUCIÓN

PRECAUCIÓN indica una situación de peligro que, si no se evita, podría causar una lesión leve o moderada.

AVISO

AVISO se utiliza para indicar prácticas no relacionadas con lesiones personales.

Registre la información a continuación para referencia en el futuro.

N° de modelo _____

N° de serie _____

Fecha de compra _____

Lugar de compra _____



Etiqueta de número de serie

Ubicación de la etiqueta de número de serie
Placa del depósito debajo de la viga

CONTENIDO

INFORMACIÓN DE SEGURIDAD IMPORTANTE	2
USO PREVISTO	5
EQUIPO DE PROTECCIÓN PERSONAL	5
REPARACIÓN GENERAL	5
PREPARACIÓN DEL TRONCO	5
FUNCIONAMIENTO DEL PARTIDOR DE TRONCOS	5
SEGURIDAD DE REPARACIÓN Y MANTENIMIENTO	6
PREVENCIÓN DE INCENDIOS	6
SEGURIDAD DE REMOLQUE	7
ETIQUETAS DE SEGURIDAD	8 - 9
ESPECIFICACIONES	4
INSTRUCCIONES DE ARMADO	10
INSTRUCCIONES DE USO	14
RECOMENDACIONES DE ACEITE HIDRÁULICO	14
RECOMENDACIONES DE ACEITE DEL MOTOR	14 - 15
INSTRUCCIONES DE ARRANQUE	14 - 15
FUNCIONAMIENTO	15
REMOLQUE	16
MANTENIMIENTO	16
PIEZAS DE REPUESTO	18 - 20
INFORMACIÓN DE SERVICIO DE GARANTÍA	DENTRO DE LA CONTRAPORTADA

GENERALIDADES

El propósito de este manual es ayudarlo con el uso y mantenimiento del partidor de troncos. Léalo detenidamente. Proporciona información e instrucciones que le ayudarán a obtener años de desempeño fiable. Estas instrucciones han sido recopiladas sobre la base de experiencia amplia en el campo y de datos de ingeniería. Alguna información puede ser de carácter general, debido a que muchas condiciones de funcionamiento son variables o desconocidas. Sin embargo, por medio de la experiencia y de estas instrucciones, usted deberá poder desarrollar procedimientos adecuados a su situación particular.

Las ilustraciones y los datos utilizados en este manual estaban actualizados en la fecha de impresión. Sin embargo, debido a posibles cambios en producción, su máquina podría variar ligeramente en algunos detalles. Nos reservamos el derecho de rediseñar y modificar las máquinas según sea necesario sin previa notificación.

A lo largo de este manual se hace referencia a las direcciones derecha e izquierda. Estas orientaciones se determinan parándose detrás del equipo y mirando en el sentido de avance.



Este manual del operador debe ser considerada como parte de la máquina. Proveedores de ambas máquinas nuevas y de segunda mano debe asegurarse de que este manual se proporciona con la máquina.

ESPECIFICACIONES

	Nro. de modelo 596877	Nro. de modelo 596878	Nro. de modelo 596879
Motor	Kohler SH265	Honda GC190	Kohler CH395
Bomba	Dos etapas, 49,2 LPM (13 GPM)	Dos etapas, 49,2 LPM (13 GPM)	Dos etapas, 60,6 LPM (16 GPM)
Cilindro	11,4 cm (4.5 in) de diámetro x 61 cm (24 in) de carrera	11,4 cm (4.5 in) de diámetro x 61 cm (24 in) de carrera	11,4 cm (4.5 in) de diámetro x 61 cm (24 in) de carrera
Válvula	Retorno automático	Retorno automático	Retorno automático
Fuerza máxima de división*	25 ton	25 ton	28 ton
Longitud máxima del tronco	62 cm (24.5 in)	62 cm (24.5 in)	62 cm (24.5 in)
Duración del ciclo*	13 segundos	13 segundos	12 segundos
Ruedas	12,2 cm x 20,3 cm (4.80 x 8 in), con aprobación del Departamento de Transporte, con capacidad hasta 72,4 km/h (45 mph)	12,2 cm x 20,3 cm (4.80 x 8 in), con aprobación del Departamento de Transporte, con capacidad hasta 72,4 km/h (45 mph)	12,2 cm x 20,3 cm (4.80 x 8 in), con aprobación del Departamento de Transporte, con capacidad hasta 72,4 km/h (45 mph)
Cuña	20,3 cm (8 in) de altura	20,3 cm (8 in) de altura	20,3 cm (8 in) de altura
Capacidad hidráulica	25 litros (6.5 gal)	25 litros (6.5 gal)	30,2 litros (8 gal)
Filtro**	A rosca, reemplazable	A rosca, reemplazable	A rosca, reemplazable
Altura	180 cm (70.9 in) en posición vertical 105 cm (41.5 in) en posición horizontal	180 cm (70.9 in) en posi- ción vertical 105 cm (41.5 in) en posición horizontal	180 cm (70.9 in) en posición vertical 105 cm (41.5 in) en posición horizontal
Ancho	122 cm (48.2 in)	122 cm (48.2 in)	122 cm (48.2 in)
Peso de envío	238 kg (525 lb)	238 kg (525 lb)	276,7 kg (610 lb)

* El tonelaje y las duraciones del ciclo varían según las condiciones mecánicas y ambientales.

** Utilice el elemento de filtro de repuesto nro. 578459. Este filtro contiene una derivación interna necesaria para este circuito hidráulico.



INFORMACIÓN IMPORANTE ACERCA DE LA SEGURIDAD

USO PREVISTO

- **NUNCA** utilice este partidor de troncos para ningún otro propósito que no sea partir madera. Está diseñado para este uso **solamente**. Cualquier otro uso puede causar lesiones graves o la muerte.

EQUIPO DE PROTECCIÓN PERSONAL



- **ANTES** de poner en funcionamiento este partidor de troncos, asegúrese de usar equipos de seguridad como antiparras o gafas de seguridad, zapatos de punta de acero y guantes ajustados (sin puños sueltos ni cordones). Utilice siempre un protector auditivo al usar este partidor de troncos.

PREPARACIÓN DEL TRONCO

Ambos extremos del tronco deben estar cortados lo más recto posible para evitar que el tronco se salga del partidor durante el funcionamiento. No parta troncos de más de 62 cm (24-1/2 pulgadas) de largo.

FUNCIONAMIENTO DEL PARTIDOR DE TRONCOS

SOLAMENTE un operador puede usar el partidor de troncos desde la zona del operador, como se muestra en el diagrama. Mantenga alejadas a todas las demás personas y mascotas. El operador cuenta con el acceso más seguro y eficiente a la válvula de control y la viga en esta ubicación. Usar el partidor de troncos en otra ubicación puede resultar en lesiones graves o la muerte.

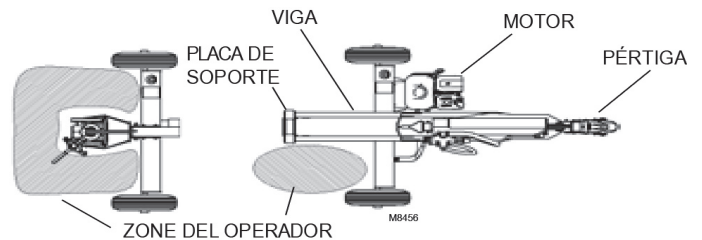

- **SIEMPRE** bloquee las ruedas para evitar el movimiento del partidor de troncos mientras esté en funcionamiento.
- **CONOZCA** cómo detener el partidor de troncos y desacoplar los controles antes de utilizarlo.
- **NUNCA** coloque las manos o los pies entre el tronco y la cuña partidora durante las carreras hacia adelante o hacia atrás, ya que esto podría causar lesiones graves o la muerte.
- **NUNCA** se siente ni pise sobre el partidor de troncos durante su uso.
- **NUNCA** se estire ni se incline sobre el partidor de troncos para recoger un tronco.
- **NUNCA** intente partir más de un tronco a la vez.
- **NUNCA** intente partir un tronco de forma cruzada.
- **NUNCA** intente cargar el partidor de troncos cuando el empujador o la cuña estén en movimiento.
- **NUNCA** use su pie, una cuerda o algún dispositivo de extensión para operar la palanca de control de la válvula. Utilice solo su mano.
- **NUNCA** mueva el partidor de troncos mientras el motor esté funcionando. Apague el motor cuando se aleje del partidor de troncos, incluso si se trata de un corto período de tiempo.
- **NUNCA** toque el silenciador ni las zonas calientes del motor durante el funcionamiento. Espere hasta que el motor se enfríe.
- **IMPORTANTE** Mantener la válvula en la posición de accionamiento al final de la carrera puede dañar el partidor de troncos.
- **SIEMPRE** tenga mucho cuidado al partir los troncos con extremos que no sean rectos.



INFORMACIÓN IMPORANTE ACERCA DE LA SEGURIDAD

REPARACIÓN GENERAL

- **NUNCA** opere el partidor de troncos cuando se encuentre en malas condiciones mecánicas o necesite reparación.
- **NUNCA** altere el partidor de troncos de ninguna manera. Dichas alteraciones pueden hacer que el partidor de troncos no sea seguro y anularán la garantía.
- **NUNCA** manipule el motor para que funcione a velocidades excesivas. La velocidad máxima del motor está pre-establecida por el fabricante y se encuentra dentro de los límites de seguridad. Consulte el manual del propietario del motor de su partidor de troncos en particular.
- **NUNCA** realice ningún servicio o reparación en el partidor de troncos sin antes retirar el cable de la bujía.
- **SIEMPRE** realice todos los procedimientos de mantenimiento recomendados antes de usar el partidor de troncos.
- **SIEMPRE** controle el nivel de aceite hidráulico y aceite del motor antes de utilizar la máquina.
- **SIEMPRE** controle periódicamente que todas las tuercas, pernos, tornillos, racores hidráulicos y abrazaderas de manguera estén apretados.
- **SIEMPRE** reemplace todas las piezas dañadas o desgastadas de inmediato.
- **SIEMPRE** asegúrese de que todas las piezas de repuesto cumplan con las especificaciones del fabricante.

MANTENIMIENTO Y SEGURIDAD

- El sistema hidráulico del partidor de troncos requiere una inspección cuidadosa junto con las partes mecánicas. Asegúrese de reemplazar las mangueras hidráulicas o los componentes hidráulicos desgastados, agrietados o dañados de alguna manera.
- **NUNCA** compruebe si hay fugas de fluido hidráulico con la mano. Si el fluido escapa por un pequeño agujero puede ser casi invisible. El fluido que se escapa bajo presión puede tener suficiente fuerza para perforar la piel, lo que produce LESIONES GRAVES o incluso la MUERTE. Las fugas se pueden detectar con seguridad pasando un pedazo de cartón sobre la fuga sospechada y observando la decoloración.
- **SIEMPRE** busque atención médica profesional inmediatamente si se lesiona con una fuga de fluido hidráulico. Pueden producirse infecciones o reacciones graves si no se administra de inmediato el tratamiento médico adecuado.
- **NUNCA** retire la tapa del tanque o depósito hidráulico mientras el partidor de troncos esté en funcionamiento. El tanque podría contener aceite caliente bajo presión, lo que podría causar lesiones graves.
- **NUNCA** ajuste la válvula hidráulica. La válvula de alivio de presión del partidor de troncos está prefijada de fábrica. Solo un técnico cualificado puede realizar este ajuste.
- **SIEMPRE** asegúrese de aliviar toda la presión apagando el motor y moviendo la palanca de control de la válvula hacia adelante y hacia atrás, si es necesario aflojar o retirar algún racor hidráulico.

PREVENCIÓN DE INCENDIOS

- **NUNCA** utilice el partidor de troncos cerca de llamas o chispas, ni fume durante el funcionamiento. El aceite hidráulico y la gasolina son inflamables y pueden explotar.
- **NUNCA** llene el tanque de gasolina mientras el motor esté caliente o en funcionamiento. Permita que el motor se enfríe antes de cargar combustible.
- **SOLO** cargue combustible en el partidor de troncos en una zona despejada y bien ventilada, sin gases de gasolina ni gasolina derramada.
- **SIEMPRE** vuelva a colocar la tapa del tanque de gasolina firmemente.

- Si se ha derramado gasolina, aleje el partidor de troncos del área del derrame y evite crear cualquier fuente de ignición hasta que la gasolina derramada se haya evaporado.
- **SIEMPRE** drene el depósito de combustible antes de almacenar la máquina para evitar el riesgo potencial de incendio.
- **SIEMPRE** limpie los desechos de madera que se acumulen sobre el motor y el silenciador y alrededor de ellos.



INFORMACIÓN IMPORANTE ACERCA DE LA SEGURIDAD

- **SIEMPRE** almacene la gasolina en un recipiente aprobado y cerrado herméticamente y que esté alejado de aparatos de calefacción. Guarde el recipiente en un lugar fresco y seco.

NOTA IMPORTANTE: (parachispas)

Como medida de precaución contra posibles chispas que vuelen, siempre tenga a mano un extintor clase B al operar este partidor de troncos en áreas secas. Este partidor de troncos está equipado con un motor de combustión interna y no debe utilizarse en o cerca de terrenos no mejorados, cubiertos de bosques, arbustos o pasto, a menos que el sistema de escape del motor esté equipado con un parachispas que cumpla con las leyes locales o estatales aplicables (de haberlas). Si se utiliza un parachispas, el operador debe mantenerlo en buen estado de funcionamiento. En el estado de California, la ley obliga a contar con un parachispas. Otros estados tienen leyes similares. Las leyes federales se aplican en las tierras federales. El silenciador de parachispas es opcional y está disponible como accesorio en su distribuidor de motores más cercano. Siempre revise los requisitos legales en su área.

SEGURIDAD DURANTE EL REMOLCADO

- **NUNCA** mueva el partidor de troncos por un terreno montañoso o irregular sin un vehículo de remolque o una ayuda adecuada.
- **NUNCA** transporte carga o madera en el partidor de troncos.
- **NUNCA** permita que alguien se siente o monte en el partidor de troncos.
- **NUNCA** supere los 72 km/h (45 mph) cuando remolque el partidor de troncos. Remolcar el partidor de troncos a velocidades superiores a 72 km/h (45 mph) podría resultar en pérdida de control, daños en el equipo, lesiones graves o la muerte. Ajuste la velocidad de remolque de acuerdo al terreno y las condiciones meteorológicas. Sea extremadamente cauteloso al remolcar sobre terreno accidentado, especialmente los cruces de ferrocarril, y evite los giros abruptos y ángulos empinados cuando remolque el partidor de troncos.
- **NUNCA** exceda la capacidad de peso de la bola ni los límites de carga del acoplador.
- **SIEMPRE** confirme el ajuste del acoplador antes de remolcar y después de remolcar durante 80,5 km (50 millas).
- **SIEMPRE** desconecte el partidor de troncos del vehículo de remolque antes de ponerlo en funcionamiento.
- **SIEMPRE** tenga cuidado al retroceder mientras remolca el partidor de troncos. Se podría acodillar y colisionar con el vehículo de remolque.
- **SIEMPRE** maniobre teniendo en cuenta la longitud adicional del partidor de troncos al girar, estacionar, cruzar intersecciones y en todas las situaciones de conducción.
- **SIEMPRE** utilice cadenas de seguridad al remolcar el partidor de troncos.
- **SIEMPRE** revise todas las normas locales y estatales relacionadas con el remolque, las licencias y las luces antes de remolcar el partidor de troncos.
- **SIEMPRE** revise antes de remolcar que el partidor de troncos esté sujeto correctamente y firmemente al vehículo de remolque y que las cadenas de seguridad estén aseguradas al enganche o paragolpes del vehículo con suficiente holgura para permitir que gire.
- **SIEMPRE** use una bola clase 1 de 5,1 cm (2 in) con este partidor de troncos.
- **SIEMPRE** reemplace la bola o el acoplador si están dañados o excesivamente desgastados.
- **SIEMPRE** gire la válvula de corte de combustible del motor a la posición de apagado antes de remolcar el partidor de troncos. De lo contrario, podría inundar el motor.
- **SIEMPRE** levante los pedestales de apoyo de elevación y sujete la viga hacia abajo y hacia adelante para el transporte.



INFORMACIÓN IMPORANTE ACERCA DE LA SEGURIDAD

ETIQUETAS DE SEGURIDAD

Asegúrese de que todas las etiquetas de advertencia de seguridad estén en buenas condiciones y sean legibles. Reemplace siempre las etiquetas dañadas o faltantes. Para obtener etiquetas de repuesto, comuníquese con Oregon Products al 1-800-525-8322 o en www.oregonproducts.com.

WARNING	ADVERTENCIA	AVERTISSEMENT	
<p>To minimize risk of serious injury or death to you or others, when towing log splitter:</p> <ul style="list-style-type: none"> - Read manual for how to properly attach coupler to hitch ball and how to safely tow. - Use correct ball size. - Do not exceed weight capacity of ball or load limits of coupler. - Always use safety chains. - Never exceed 45mph. - Avoid sharp turns and steep angles. - Confirm coupler tightness each time before towing and after towing 50 miles. - Replace ball or coupler if damaged. 	<p>Para minimizar el riesgo de lesiones severas o la muerte a usted o a terceros mientras remolca una cortadora de troncos:</p> <ul style="list-style-type: none"> - Lea el manual para saber cómo adherir el acople a la esfera del enganche y cómo remolcar en forma segura. - Use el tamaño de esfera correcto. - No exceda la capacidad de peso de la esfera ni los límites de carga del acople. - Siempre use cadenas de seguridad. - Nunca exceda los 45 mph. - Evite los giros bruscos y los ángulos marcados. - Revise la firmeza del acople todas las veces antes de remolcar y después de remolcar una distancia de 50 mil las. - Reemplace la esfera o el acople si están dañados. 	<p>Pour minimiser les risques de blessures graves ou mortelles pour vous et pour les autres pendant le remorquage de la fendeuse hydraulique:</p> <ul style="list-style-type: none"> - Lira le manuel pur savoir comment accrocher correctement le coupleur à la boule d'attelage et remorquer de manière sécuritaire. - Utiliser une boule de la bonne grosseur. - Ne pas dépasser la capacité pondérale de la boule ni les limites de charge du coupleur. - Toujours utiliser des chaînes de sécurité. - Ne jamais dépasser une vitesse de 45 m/h. - Éviter les virages serrés et les angles d'approche accentués. - S'assurer du serrage du coupleur à chaque fois, avant et après un remorquage sur 50 miles. - Remplacer le coupleur ou la boule d'attelage s'ils sont endommagés. 	

NÚMERO DE PIEZA: S52062500

UBICACIÓN: PARTE LATERAL Y EXTREMO DE LA PÉRTIGA



DANGER

Crush Hazard
Keep hands clear when cutting wedge is moving.

PELIGRO

Riesgo de aplastamiento
Mantenga las manos alejadas cuando la cuña de corte está en movimiento.

DANGER

Danger d'écrasement
Tenir les mains éloignées lorsque le bord tranchant est en mouvement.

NÚMERO DE PIEZA: S52062200

UBICACIÓN: PARTE SUPERIOR DEL CILINDRO

NOTICE



To prevent damage to the hydraulic system, do not fill tank beyond "OK" range on dipstick. Use universal hydraulic fluid or DEXTRON II Transmission Fluid. Use AW 32 or 46 type hydraulic fluid.

AVISO

Para prevenir daños en el sistema hidráulico no llene el tanque más allá de la marca "OK" en la varilla. Use fluido hidráulico universal o fluido de transmisión DEXTRON II. Use fluido hidráulico tipo AW 32 o 46.

AVIS

Pour prévenir les dommages au système hydraulique, ne pas remplir le réservoir au-delà de la marque "OK" apparaissant sur la jauge graduée. Utilisez un fluide hydraulique universel ou le liquide pour Transmission DEXTRON II. Utilisez un fluide hydraulique de type AW 32 ou 46.

NÚMERO DE PIEZA: S52062400

UBICACIÓN: TANQUE INFERIOR DEL TANQUE HIDRÁULICO, ESQUINA DERECHA



INFORMACIÓN IMPORANTE ACERCA DE LA SEGURIDAD

WARNING
To minimize the risk of serious injury or death: -Read and thoroughly understand owner's manual and engine manual before assembly, operation, towing and maintenance. -Only one operator permitted. Must operate in operator safe zone. Keep all bystanders and pets away. -Do not step or reach over splitter during operation. -Hold logs by the sides, never by ends. -Keep hands, body and clothing away from moving parts when splitting. -Do not operate indoors. -Do not check for high pressure oil leaks with your hands. Use cardboard. -Wear safety glasses, shoes and hearing devices. -Do not operate if tired or under influence of alcohol or drugs.
OPERATING INSTRUCTIONS
1. Place splitter on dry, level surface. Remove debris. 2. Start engine. Advance throttle to max. 3. Place log onto beam, against foot plate. 4. Split wood in direction of grain. 5. Move control handle to EXTEND or RETRACT as needed.
Control Valve Retract ▲ ● ▼ Extend
For Responsive Service or if manual is missing Call: 1-800-525-8322 or visit www.speeco.com
ADVERTENCIA
Para minimizar el riesgo de lesiones severas o la muerte: -Léa y asegúrese de entender completamente el manual del usuario y el manual del motor antes de proceder a las operaciones de montaje, operación, remolque y mantenimiento. -Se permite sólo un operador por vez, que debe operar en la zona segura para el operador. Todos los transmisores y masticas deben mantenerse alineados. -No se pare ni pase sobre la cortadora de troncos durante la operación. -Sostenga los troncos por los costados, nunca por los extremos. -Mantenga las manos, el cuerpo y la ropa alejadas de las partes en movimiento durante la operación. -No opere en interiores. -No inspeccione para determinar si hay filtraciones de aceite de alta presión con las manos, utilice cartón. -Utilice antiparras y calzado de seguridad y dispositivos para la protección de los ojos. -No opere el equipo si se siente cansado o está bajo la influencia del alcohol o las drogas.
INSTRUCCIONES DE OPERACIÓN
1. Coloque la cortadora sobre una superficie seca y nivelada. Quite toda la suciedad que haya sobre la superficie. 2. Arranque el motor. Lleve el acelerador a la posición máxima. 3. Coloque el tronco sobre el brazo, contra el pedal. 4. Corte la madera en la dirección de la veta. 5. Mueva la palanca de control para EXTENDER o RETRAER, según resulte necesario.
Válvula de control Retraer ▲ ● ▼ Extender
Para solicitar servicio o si falta el manual, llame al 1-800-525-8322 o visite www.speeco.com
AVERTISSEMENT
Pour minimiser les risques de blessures graves ou mortelles: -Lire et bien comprendre le manuel du propriétaire et le manuel du moteur avant tout assemblage, fonctionnement, remorquage et entraînement. -Un seul opérateur est autorisé. Doit fonctionner dans une zone sécuritaire pour l'opérateur. Tenir tous les spectateurs et animaux à distance. -Ne pas marcher ou passer par-dessus la refendeuse pendant le fonctionnement. -Tenir les rondins par les côtés, jamais par les extrémités. -Tenir les mains, le corps et les vêtements éloignés des pièces mobiles lors du fendage. -Ne pas faire fonctionner à l'intérieur. -Ne pas vérifier les fuites d'huile à haute pression avec vos mains. Utiliser un carton. -Porter des lunettes et oculiers de sécurité ainsi qu'un dispositif de protection auditive. -Ne pas faire fonctionner si vos facultés sont affaiblies par l'alcool ou des drogues.
DIRECTIVES DE FONCTIONNEMENT
1. Placer la refendeuse sur une surface sèche et nivelée. Enlever les débris. 2. Démarrer le moteur. Avancer la manette de poussée au maximum. 3. Placer le rondin sur la poutre, contre la palette d'appui-pied. 4. Fendre le bois dans le sens du grain. 5. Déplacer la poignée de commande pour DÉPLOYER ou RETIRER, au besoin.
Válvula de control Retraer ▲ ● ▼ Extender
Pour un service attentif ou si vous n'avez pas de manuel, composez le 1-800-525-8322 ou visitez le www.speeco.com



NÚMERO DE PIEZA: S52062300
UBICACIÓN: PLACA EXTRACTORA,
LADO DEL OPERADOR



NÚMERO DE PIEZA: S52062600
UBICACIÓN: PLACA EXPULSORA,
LADO OPUESTO AL DEL OPERADOR

NÚMERO DE PIEZA: S52062100
UBICACIÓN: PARTE SUPERIOR
DEL CILINDRO HIDRÁULICO

INSTRUCCIONES DE ARMADO

NOTA: Este partidor de troncos se armó parcialmente en la fábrica. Consulte las ilustraciones y la lista de piezas en caso de que sea necesario desarmar la unidad para su reparación o la sustitución de alguna pieza. Las ilustraciones de este manual solo se deben utilizar como referencia. Algunos de los componentes del partidor de troncos pueden parecer ligeramente diferentes.

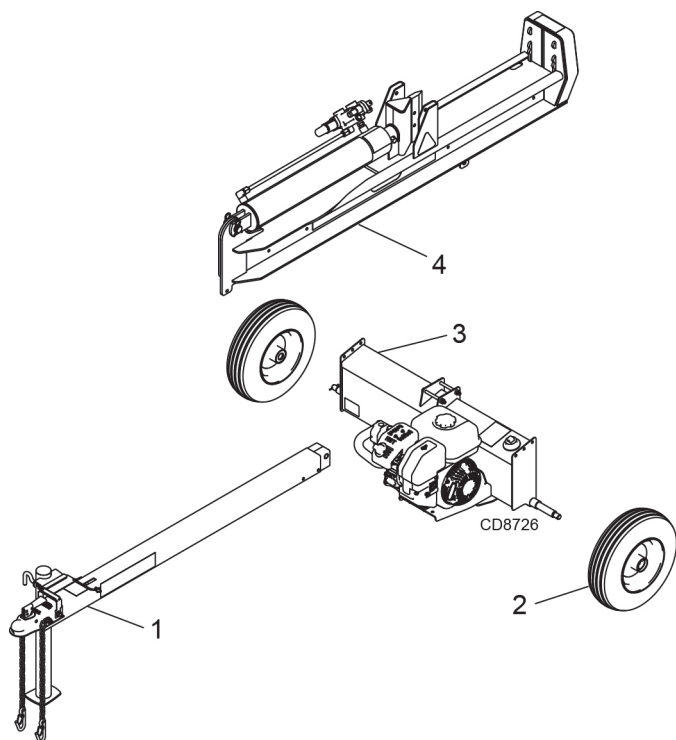

ART.	DESCRIPCIÓN	CTD
1	Conjunto de lanza	1
2	Rueda	2
3	Conjunto de tanque	1
4	Conjunto de viga	1

PASO 1:

Retire todos los componentes de la caja. Inspeccione todas las piezas para detectar si se produjeron daños en el envío. Si alguna pieza está dañada, comuníquese con el concesionario o el proveedor de transporte.

PASO 2:

Instale el espaciador de rueda (5) en el eje antes de fijar la rueda. Fije las dos ruedas (2) a los husillos de las ruedas del conjunto de tanque (3) con arandelas planas de 3/4 (9), tuercas ranuradas de 3/4 NF (8), pasadores hendidos de 1/8 x 1-1/2 (6) y tapacubos (7). Estos artículos se encuentran en el paquete de tornillería. Apriete las tuercas ranuradas y asegúrese de que las ruedas giren libremente.

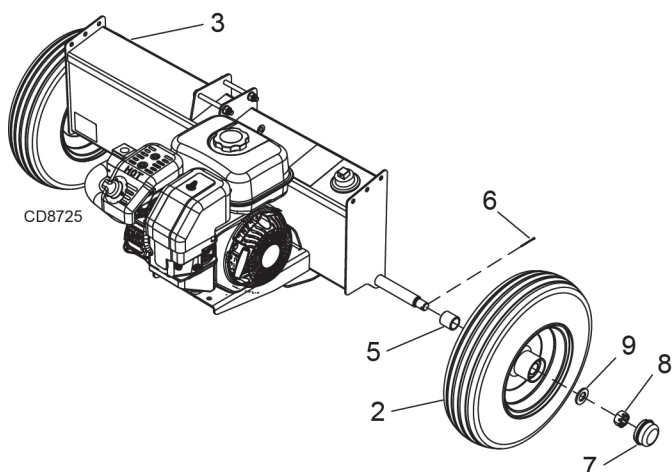

ART.	DESCRIPCIÓN	CTD
2	Rueda	2
3	Conjunto de tanque	1
5	Espaciador	2
6	Pasador hendido 1/8 x 1-1/2	2
7	Tapacubos	2
8	Tuerca ranurada de 3/4 NF	2
9	Arandela plana de 3/4	2

PASO 3:

Fije el conjunto de lanza (1) al conjunto de tanque (3) con dos pernos hexagonales de 3/8 NC x 4 (10), cuatro arandelas planas de 3/8 (11) y dos tuercas Nylock de 3/8 NC (12). Apriete la tornillería.

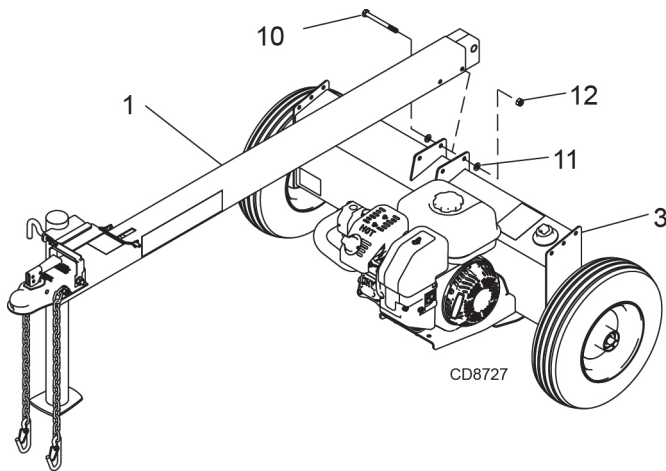

ART.	DESCRIPCIÓN	CTD
1	Conjunto de lanza	1
3	Conjunto de tanque	1
10	Perno hexagonal de 3/8 NC x 4, GR5	2
11	Arandela plana de 3/8	4
12	Tuerca Nylock de 3/8 NC	2

PASO 4:

Coloque el conjunto de viga (4) de forma vertical. En este paso se pueden necesitar dos personas para garantizar la seguridad. Asegúrese de que la viga quede estable y sobre una superficie nivelada. Mueva el conjunto de tanque y lanza hasta ubicarlo entre las dos lengüetas de la viga. Instale el tornillo de brida hexagonal de 5/8 NC (13) y la contratuerca embreadada de 5/8 NC (14). Apriete la tuerca de manera que se elimine el exceso de juego pero que se permita que la viga gire.

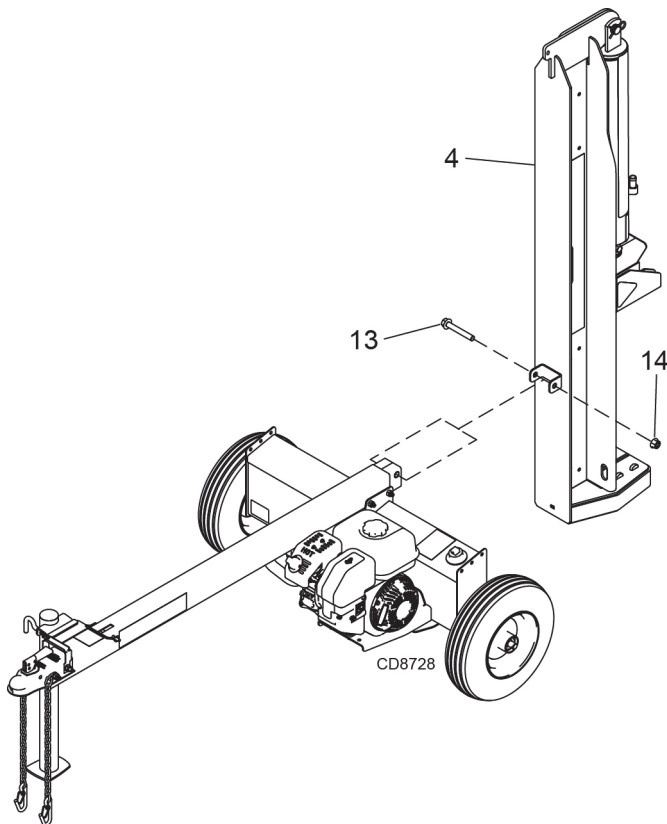

ART.	DESCRIPCIÓN	CTD
4	Conjunto de viga	1
13	Tornillo de brida hexagonal de 5/8 NC x 4-1/4, GR5	1
14	Contratuerca embreadada 5/8 NC	1

PASO 5:

Confirme que el pedestal está en la posición desplegada. Baje con cuidado el conjunto de viga (4) sobre el conjunto de lanza (1). Bloquee la viga en su posición con el pasador de bloqueo (15). Fije el recipiente del manual (16) al conjunto de lanza (1) con dos tornillos autorroscantes (17).

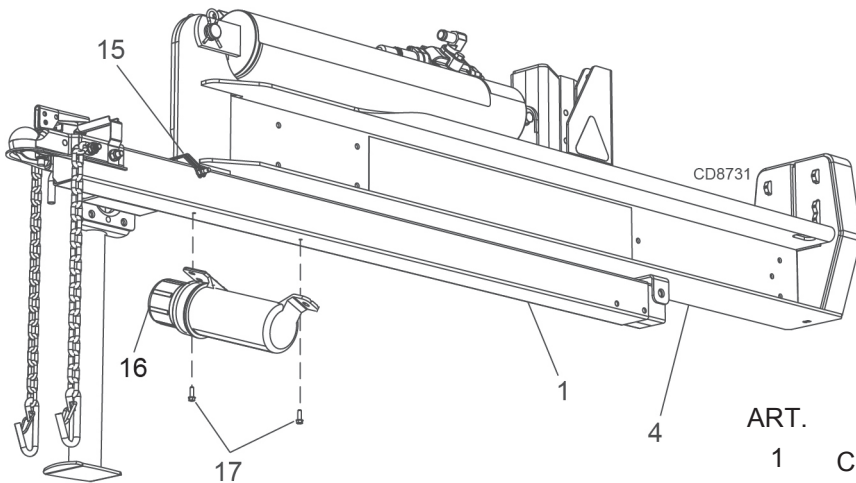

ART.	DESCRIPCIÓN	CTD
1	Conjunto de lanza	1
4	Conjunto de viga	1
15	Pasador de bloqueo cuadrado de 5/16 x 3-1/4	1
16	Recipiente del manual	1
17	Tornillo autorroscante de 1/4 x 3/4	2

PASO 6:

Conecte el extremo de la manguera de presión hidráulica de 1,3 cm (1/2 in) ID x 96,5 cm (38 in) (18) procedente del racor de la bomba al racor de la válvula. Consulte la ilustración siguiente.

PASO 7:

Deslice una abrazadera del engranaje helicoidal (19) en el extremo de la manguera de retorno hidráulico de 1,9 cm (3/4 in) x 142 cm (56 in) (20) que viene del racor del filtro. A continuación, conecte la manguera al racor de la válvula. Apriete la abrazadera del engranaje helicoidal. Consulte la ilustración siguiente.

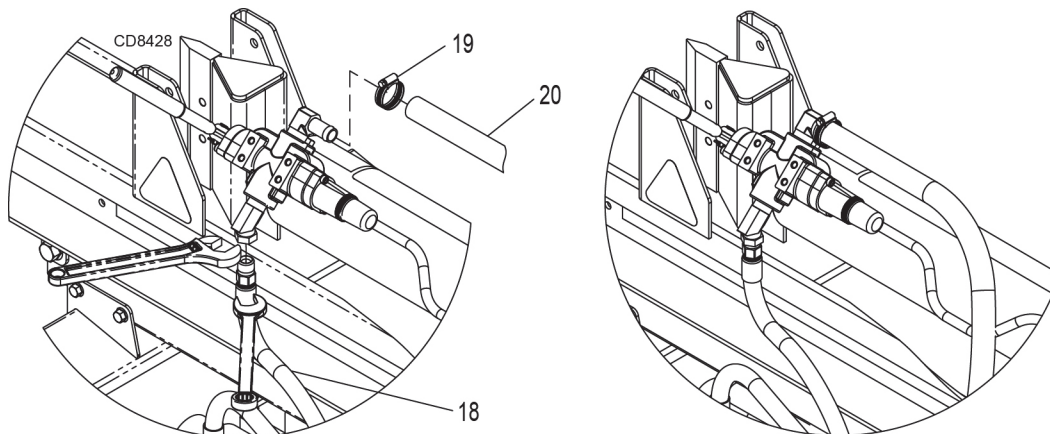

ART.	DESCRIPCIÓN	CTD
18	Manguera de presión	1
19	Abrazadera de engranaje helicoidal	1
20	Manguera de retorno de 1,9 cm (3/4 in)	1

PASO 8:

Fije la palanca de control (22) con el eslabón de cadena (21) y el pasador de horquilla (24). Asegúrela con el pasador hendido (23).

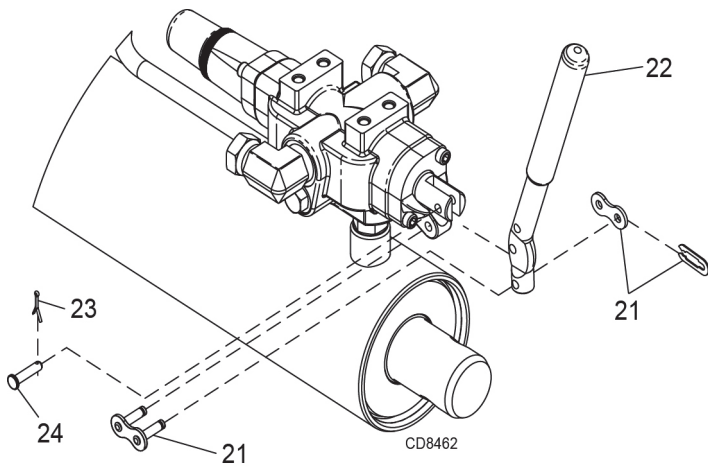

ART.	DESCRIPCIÓN	CTD
21	Eslabón de cadena	1
22	Palanca de control	1
23	Pasador hendido	1
24	Pasador de horquilla	1

PASO 9: (Solo Honda GC190)

Arme el deflector (26) con los tornillos (25), de la forma ilustrada.

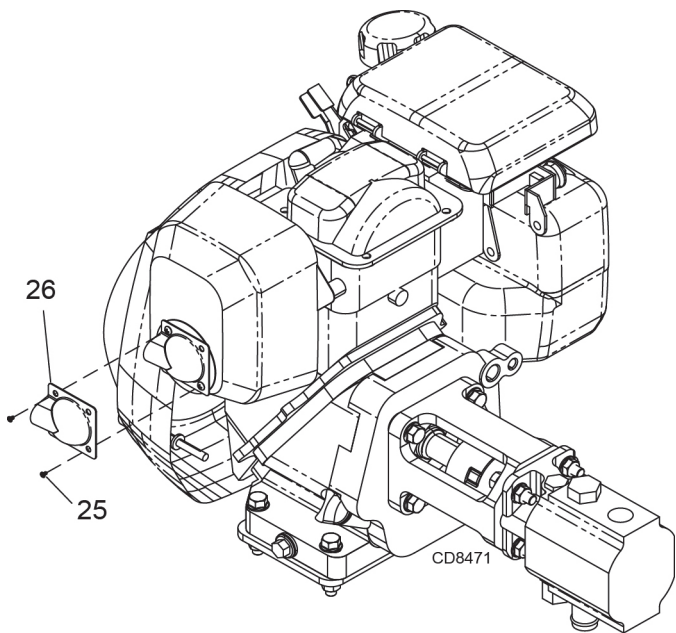

ART.	DESCRIPCIÓN	CTD
25	Tornillo	2
26	Deflector	1

PASO 10:

Coloque el manual del usuario en el recipiente de almacenamiento del manual (16) después de haber leído todas las instrucciones de uso y de que el operador las entienda completamente.

INSTRUCCIONES DE USO



ADVERTENCIA: Lea y comprenda a fondo todas las instrucciones de este manual y de las etiquetas de seguridad antes de armar o usar este partidor de troncos. En caso contrario, pueden producirse lesiones graves o la muerte. No permita que nadie utilice este partidor de troncos sin haber leído este manual. Al igual que con todos los equipos de potencia, un partidor de troncos puede ser peligroso si se arma o se utiliza incorrectamente. No use este partidor de troncos si tiene alguna pregunta sobre su operación con seguridad. Para obtener respuestas a cualquier pregunta, llame a nuestro departamento de soporte técnico al 1-800-525-8322.

IMPORTANTE: Este partidor de troncos incluye el aceite hidráulico y el aceite de motor. Siga las instrucciones siguientes para llenar el tanque hidráulico. Consulte el manual del propietario del motor para obtener información sobre cómo agregar aceite.



PRECAUCIÓN: No arranque ni haga funcionar el motor antes de agregar aceite en el depósito hidráulico y aceite en el motor.

PASO 1: El depósito hidráulico debe llenarse con aceite antes de la puesta en funcionamiento. Se recomienda utilizar aceite hidráulico AW46 cuando se necesite aceite. El aceite para transmisiones automáticas se puede sustituir y se debe usar en lugar del aceite hidráulico cuando las temperaturas estén por debajo de 0°C (32°F). Utilice solo aceite limpio y tenga cuidado de evitar que la suciedad entre en el depósito hidráulico. Llene el tanque hidráulico con aproximadamente 13,2 litros (3.5 galones) a 15,1 litros (4.0 galones) de fluido hidráulico.

PASO 2: Una vez que el depósito hidráulico y el cárter del motor estén llenos de aceite, arranque el motor. La bomba hidráulica se debería cebar a sí misma. Con el motor en marcha, mueva la palanca de la válvula hidráulica hacia la placa de pie. Esto hará que el cilindro se extienda y expulse el aire. Cuando el cilindro esté completamente extendido, retráigalo. Repita este procedimiento varias veces. Un movimiento errático del cilindro indica que todavía hay aire en el sistema. Agregue alrededor de 3,8 litros (1.0 galones) a 5,7 litros (1.5 galones) más. La capacidad total del sistema hidráulico es de 29,5 litros (6.5 galones) para los tanques de 18,9 litros (5 galones). Para los tanques de 22,7 litros (6 gal), la capacidad total del sistema es de 8 gal. **NOTA:** Si el tanque se llena excesivamente, tenderá a expulsar el aceite por la tapa del respiradero cuando el cilindro esté retraído. Extienda y retraiga de nuevo el cilindro hasta que tenga una velocidad constante, lo que indica que todo el aire ha sido expulsado.



PRECAUCIÓN: Al apretar la tapa del respiradero en el tanque, apunte el agujero hacia el lado opuesto del motor y de la zona del operador.

RECOMENDACIONES DE ACEITE DEL MOTOR (Kohler SH265 y CH395)

Recomendamos el uso de aceites Kohler para un mejor rendimiento. Otros aceites detergentes de alta calidad de la clase de servicio API de SJ o superiores también son aceptables. Para temperaturas superiores a 0°C (32°F), use un aceite SAE 10W-30. Para temperaturas inferiores a 0°C (32°F), use un aceite SAE 5W-30. El uso de aceite SAE 30 por debajo de 4°C (40°F) resultará en un arranque abrupto y posibles daños en el motor. Para temperaturas superiores a 10°C (50°F), use un aceite SAE 30. La capacidad de aceite de SH265 es 0,60 litros (0.63 cuartos).

INSTRUCCIONES DE ARRANQUE (Kohler SH265 y CH395)

NOTA: Consulte el manual del propietario del motor para obtener información completa sobre el arranque, el mantenimiento y la resolución de problemas.

1. Mueva la palanca de combustible a la posición de "ENDENDIDO".
2. Gire el interruptor de encendido/apagado del motor a la posición de "ENDENDIDO".
3. Para un motor frío, coloque el control de aceleración a mitad de camino entre LENTO y RÁPIDO. Coloque el control de la toma de aire en la posición de "ENDENDIDO".

4. Gire el interruptor de encendido/apagado del motor a “ENDENDIDO”. Tire lentamente de la manija de arranque para superar apenas la compresión. ¡ALTO!
Regrese la manija de arranque a la posición anterior. Tire con firmeza, de manera uniforme y pareja hasta que el motor arranque.
5. Regrese gradualmente el control de la toma de aire a la posición de “APAGADO” después de que el motor arranque y se caliente.
6. Para un motor caliente, coloque el control de aceleración entre LENTO y RÁPIDO. Con frecuencia, los motores calientes no necesitan que el control de la toma de aire esté “ENDENDIDO”.

RECOMENDACIONES DE ACEITE DEL MOTOR (Honda GC190)

Para temperaturas superiores a 4°C (40°F), use un aceite SAE 30W. Si utiliza aceite multigrado se puede incrementar el consumo de aceite. El uso de aceite SAE 30W por debajo de 4°C (40°F) resultará en un arranque abrupto y posibles daños en el motor. Para temperaturas inferiores a 4°C (40°F), use un aceite SAE 10W-30 o SAE 5W-30. La capacidad de aceite es alrededor de 0,58 litros (0.61 cuartos). Consulte el manual del motor para obtener más información.

INSTRUCCIONES DE ARRANQUE (Honda GC190)

Consulte también las instrucciones de uso y mantenimiento del motor Honda del partidor de troncos.

Para arrancar un motor en frío

1. Gire la válvula de combustible a la posición de “ENDENDIDO”.
2. Mueva el control de la toma de aire a la posición de “ENDENDIDO”.
3. Mueva el control de aceleración a la posición “RÁPIDO”.
4. Tire de la palanca de arranque ligeramente hasta que se sienta resistencia. A continuación, tire rápidamente para arrancar el motor.
5. Mueva la palanca de control de la toma de aire a la posición de “APAGADO”, si se utilizó para arrancar el motor, tan pronto como el motor se caliente lo suficiente y esté funcionando sin problemas.
6. Cuando arranque el motor, mueva el acelerador a la posición “RÁPIDO”. Se recomienda que el motor funcione en la posición “RÁPIDO” para obtener el máximo rendimiento.

Para arrancar un motor en caliente

1. Mueva la palanca de aceleración a la posición “RÁPIDO”.
2. Deje la palanca de control de la toma de aire en la posición de “APAGADO”.
3. Tire de la palanca de arranque hasta que arranque el motor.

NOTA: La velocidad máxima de mando del motor se preajusta en la fábrica a 3600 rpm sin carga. Al partir la madera, el acelerador se debe ajustar a la velocidad máxima para desarrollar la potencia requerida para la bomba.

Para detener el motor

1. Mueva la palanca de aceleración a la posición “LENTO”.
2. Mueva la palanca de aceleración a la posición “DETENER”.
3. Gire la válvula de combustible a la posición de “APAGADO”.



PRECAUCIÓN: Gire la válvula de corte de combustible a la posición de apagado antes de remolcar la máquina.
De lo contrario, podría inundar el motor.

FUNCIONAMIENTO



ADVERTENCIA: Consulte la información de seguridad relacionada con el funcionamiento del partidor de troncos en las páginas 5 a 7 de este manual. Asegúrese de tener el equipo de protección personal recomendado descrito en la página 5.

1. Estacione el partidor de troncos en una zona despejada y nivelada y bloquee las ruedas. Asegúrese de que la lumbrera de succión del tanque esté siempre en la parte inferior del partidor de troncos.

2. Para el funcionamiento de forma horizontal, coloque un tronco sobre la viga y contra la placa de pie.
3. Para partir la madera en la posición vertical, retire el pasador de bloqueo situado cerca del extremo delantero de la viga. Inclíne con cuidado la viga hasta que la placa de pie esté asentada completamente en el suelo y el partidor de troncos se encuentre estable. Coloque el tronco en la placa de pie, contra la viga. Cuando la viga vuelva a la posición horizontal, asegúrese de que el pasador de bloqueo de la viga esté asegurado en posición de bloqueo. Consulte la ilustración en la página 12, paso 5.
4. Con el motor en marcha, presione y sostenga la manija de la válvula para que el cilindro introduzca la cuña en el tronco. Extienda el cilindro hasta que el tronco se parta o hasta el final de su carrera. Si el tronco no se ha partido completamente después de que el cilindro haya alcanzado el final de su extensión, retraiga el cilindro.

IMPORTANTE: Mantener la válvula en la posición de accionamiento al final de la carrera puede dañar la bomba. Siempre tenga mucho cuidado al partir los troncos con extremos que no sean rectos.

NOTA: Para el funcionamiento en áreas boscosas, obtenga un parachispas para el sistema de escape. Consulte el manual de uso y mantenimiento del motor y consulte con el centro de servicio autorizado del motor. Consulte también Prevención de incendios en la página 6 de este manual.

IMPORTANTE: Para prolongar la vida útil del cilindro hidráulico, evite que la placa de cuña haga tope en la placa de pie. Para cumplir con las recomendaciones de seguridad de la industria, la cuña se detiene a 1 pulgada de la placa de pie.

REMOLQUE

Este partidor de troncos está equipado con neumáticos, un acoplador de clase 1 (es necesario contar con una bola de 5,1 cm (2 in) de diámetro) y cadenas de seguridad. Antes de remolcar la máquina, las cadenas de seguridad se deben asegurar al enganche o el paragolpes del vehículo. Se deben verificar las regulaciones locales con respecto a licencias, luces, remolque, etc. Gire la válvula de corte de combustible en el motor a la posición de apagado antes de remolcar la máquina. De lo contrario, podría inundar el motor. No supere 72 km/h (45 mph) cuando remolque el partidor de troncos. Consulte también Seguridad de remolque en la página 7 de este manual.

MANTENIMIENTO

1. Consulte las instrucciones de uso y mantenimiento del fabricante del motor para obtener información sobre el cuidado y mantenimiento del motor.
2. Revise siempre el nivel de aceite del depósito hidráulico antes de poner la máquina en funcionamiento. Usar el partidor de troncos sin un suministro de aceite adecuado causará daños graves a la bomba.
3. Cambie el filtro de aceite hidráulico después de las primeras 25 horas de funcionamiento. De allí en adelante, cambie el filtro de aceite cada 100 horas o por temporada, lo que ocurra primero.
4. Para drenar el aceite hidráulico, afloje la abrazadera de la manguera de succión que sale del racor en la parte inferior del tanque. Se encuentra justo a la derecha del filtro de aceite.
5. Si la cuña se desafilan o abolla, se puede retirar y afilar. Retire el tornillo de 1,3 cm (1/2 in) de diámetro que conecta la cuña con el cilindro. Es posible que sea necesario retirar la manguera de la válvula. Levante con cuidado el cilindro para permitir que se retire la cuña. Ahora será posible levantar la cuña para extraerla y afilarla.
6. Limpie la tapa del respiradero después de 25 horas de funcionamiento. Límpiela con más frecuencia cuando funcione en presencia de polvo.
7. Consulte también Seguridad de reparación y mantenimiento en las páginas 6 y 7 de este manual.
8. Todas las piezas de repuesto deben cumplir con las especificaciones del fabricante.

NOTAS

PIEZAS DE REPUESTO

DESGLOSE DEL CONJUNTO DE TANQUE/MOTOR

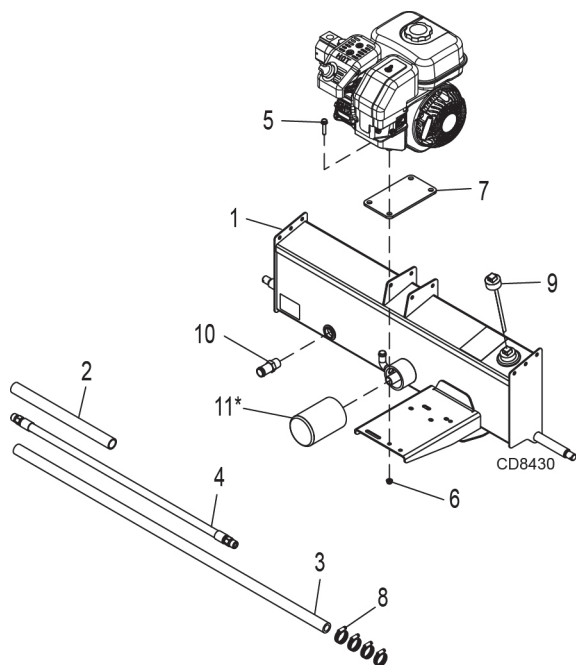

ART.	NRO. DE PIEZA	DESCRIPCIÓN	CTD
1	577161	WA, tanque, 18,9 litros (5 gal)	1
2	578462	Manguera, 2,5 cm (1.0 in) succión	1
3	578463	Manguera, 1,9 cm (3/4 in) retorno	1
4	578466	Manguera, presión	1
5	578479	Tornillo, HFS, 5/16 NC x 1.75, GR5	1
6	578618	Tuerca, HFN, contratuerca embreadada 5/16 NC	1
7	581271	Espaciador, motor pequeño	1
8	S39031600	Abrazadera de engranaje helicoidal	4
9	S39037500	Varilla de medición pequeña	1
10	S39038100	Racor de tubo 1,9 cm (3/4 in) NPT x 2,5 cm (1 in)	1
11*	578459	Filtro, 94,6 lpm (25 gpm) con derivación	1

*** NOTA: ESTE FILTRO INCLUYE UNA DERIVACIÓN INTERNA, UTILICE SOLO 578459**

DESGLOSE DEL CONJUNTO DE BOMBA/MOTOR (596877, 596878)

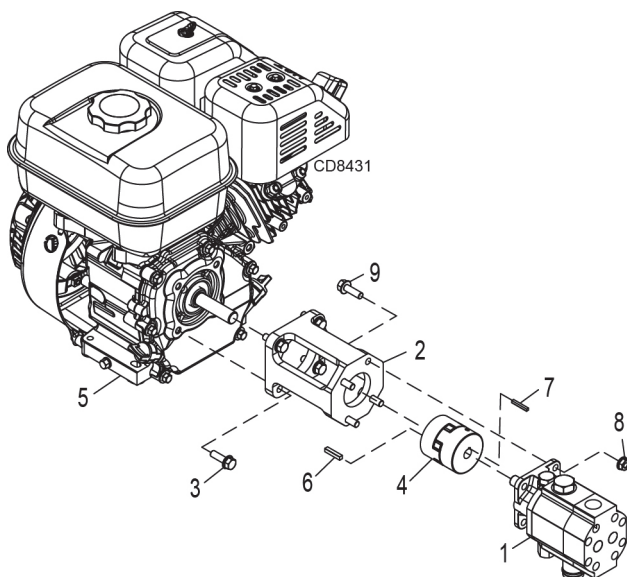

ART.	NRO. DE PIEZA	DESCRIPCIÓN	CTD
1	578458	Bomba, hidráulica, 49,2 lpm (13 gpm)	1
2	578475	Montaje de bomba, motor pequeño	1
3A	578476	Tornillo, HFS, 5/16 NF x 1.0 GR5	4
3B	584997	Tornillo, HFS, 5/16 NF x 1.25, GR5	4
4	578473	Acoplador de mandíbula en L, LO90-Uretano	1
5A	S39055000	Kohler, Courage, 6.5 HP	1
5B	584997	Honda, GC190	1
6	S40034800	Llave, cuadrada, 0,5 cm (3/16 in) x 2,5 cm (1 in)	1
7	O/L	Llave, cuadrada, 0,3 cm (1/8 in)	1
8	578618	Tuerca, HFN, contratuerca embreadada 5/16 NC	4
9	584997	Tornillo, HFS, 5/16 NC x 1.25, GR5	4
	O/L	Se obtiene localmente	

DESGLOSE DEL CONJUNTO DE BOMBA/MOTOR (596879)

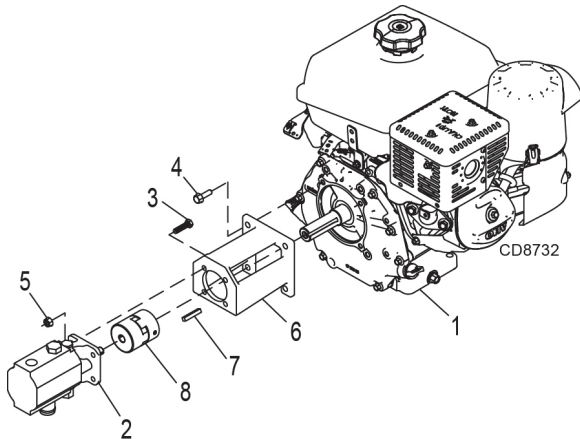

ART.	NRO. DE PIEZA	DESCRIPCIÓN	CTD
1	S39056600	Motor, Kohler, CH395	1
2	S39070900	Bomba, hidráulica, 60,5 lpm (16 gpm)	1
3	S17053900	Tornillo, HHCS, 5/16 NF x 1-1/4, GR5	4
4	578476	Tornillo, HFS, 5/16 NF x 1.0, GR5	4
5	574436	Tuerca, 5/16 NC Nylock embridada	4
6	S40081800	Montaje de bomba, grande	1
7	S40034300	Llave, cuadrada, 0,4 cm (1/4 in) x 3,8 cm (1-1/2)	1
8	578474	Acoplador de mandíbula en L, LO95-Uretano	1

DESGLOSE DEL CONJUNTO DE VIGA

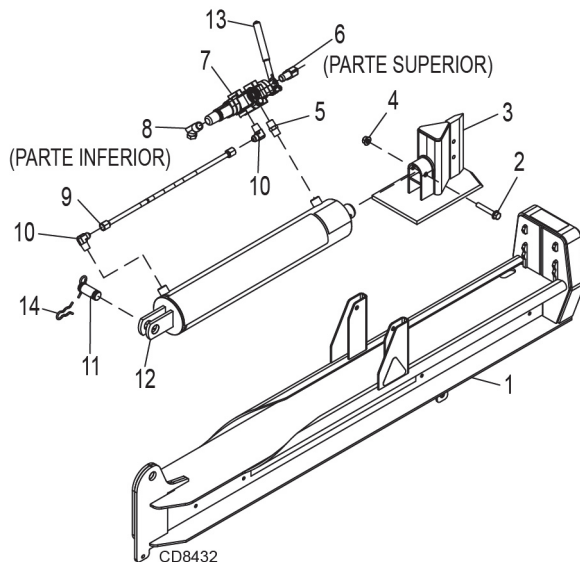

ART.	NRO. DE PIEZA	DESCRIPCIÓN	CTD
1A	596850	WA, viga, Sm, gris Oregon	1
1B	578007	WA, viga, 28T, manija, gris 8	1
2	578732	Tornillo, HFS, 1/2 NC x 3.0, GR5	1
3	577159	WA, cuña	1
4	578616	Tuerca, contratuerca embridada 1/2 NC	1
5	S39034300	Niple, 1,3 cm (1/2 in) NPT	1
6	S39032000	Tubo, 1,9 cm (3/4 in) NPT x 1,9 cm (3/4 in)	1
7A	578456	Válvula, cuerpo, 21,374 kPa (3100 PSI)	1
7B	578457	Válvula, cuerpo, 23,442 kPa (3400 PSI)	1
8	S39039000	Codo, giratorio 45°, 3/4 macho x 1/2 hembra	1
9	580036	Línea de alimentación, 50 x 21.03	1
10	S39034700	Tubo, 1,3 cm (1/2 in) NPT a acero	2
11	573309	Pasador, cilindro	1
12	S390119BD	Cilindro, Asm, 11,4 cm (4.5 in)	1
13	578453	Manija, válvula	1
14	S07093700	Pasador, pinza	1

DESGLOSE DEL CONJUNTO DE RUEDA

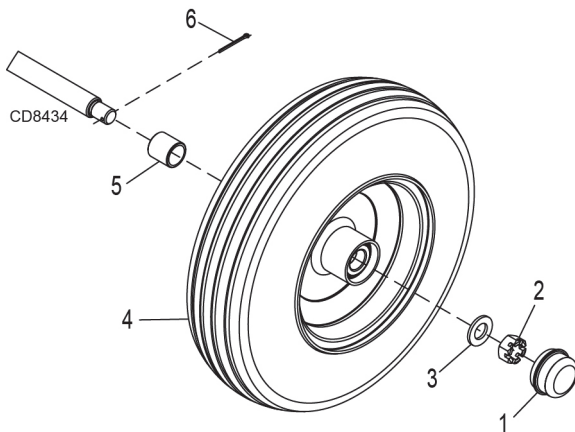

<u>ART.</u>	<u>NRO. DE PIEZA</u>	<u>DESCRIPCIÓN</u>	<u>CTD</u>
1	S40033200	Tapa, cubos	2
2	S17012000	Tuerca, hexagonal ranurada 3/4 NF	2
3	S17040400	Arandela, plana 3/4	2
4	S400312B0	Rueda y neumático, alta velocidad	2
5	577163	Espaciador, sellador del eje	2
6	S17110300	Pasador, hendido 1/8 x 1-1/2 in	2
7*	S40030900	Kit de rodamientos	1

* No se ilustra

DESGLOSE DEL CONJUNTO DE LANZA

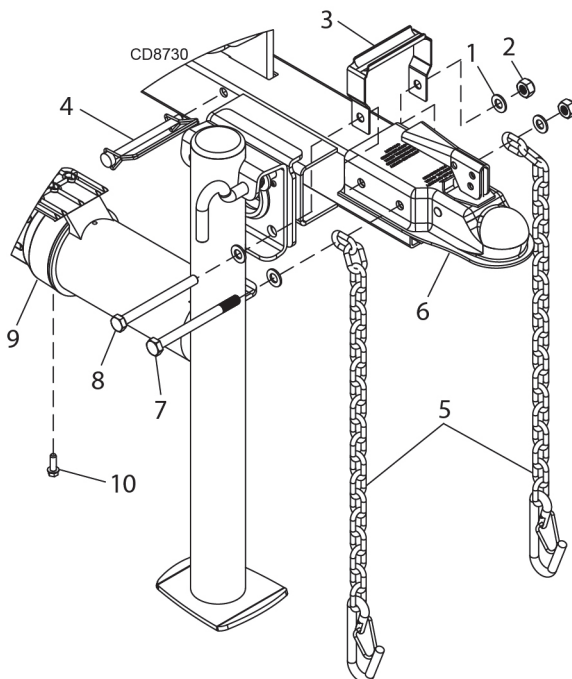

<u>ART.</u>	<u>NRO. DE PIEZA</u>	<u>DESCRIPCIÓN</u>	<u>CTD</u>
1	572215	Arandela, M10, plana	2
2	582579	Tuerca, contratuerca embridada M10 NC	2
3	577479	Manija	1
4	S07095800	Pasador, 5/16 x 3-1/2, bloqueo cuadrado	1
5	S40032300	Cadena, 20 eslabones, con gancho	2
6	S40034600	Enganche, bola, acoplador de 5,1 cm (2 in)	1
7	565276	Tornillo, HFS, M10 x 1.5P x 120, GR5	1
8	596322	Tornillo, HFS, M10 x 1.5P x 110, GR5	1
9	S24087600	Recipiente del manual	1
10	585648	Tornillo, HFS, 1/4 NC x 3/4, GR5	2
11	577459	Conjunto de pértiga, base giratoria, 8 (incluye artículos 1 - 8)	1

GARANTÍA LIMITADA

Este partidor de troncos está garantizado contra defectos en el material y en la mano de obra durante la vida de servicio normal del producto, sin exceder 36 meses consecutivos a partir de la fecha de compra.

- El cilindro, la válvula, la bomba y otros componentes hidráulicos están garantizados durante dos (2) años a partir de la fecha de compra.
- La viga está garantizada durante cinco (5) años a partir de la fecha de compra para uso residencial y durante tres (3) años a partir de la fecha de compra para uso comercial.
- Esta garantía no cubre ni se extiende al motor. El motor está cubierto con una garantía separada de su fabricante y se incluye con el manual del propietario.
- Oregon reparará o sustituirá, sin costo alguno, cualquier pieza del partidor de troncos que se compruebe tenga defectos en el material o en la mano de obra durante el periodo de la garantía limitada que se estableció anteriormente.

La garantía limitada no cubre piezas que, a juicio del fabricante, hayan estado sujetas a uso negligente, uso indebido, alteraciones o accidentes, se hayan desarmado en cualquier forma o se hayan reparado por alguien diferente a un centro de servicio autorizado de Oregon. Las reclamaciones por garantía deben incluir el número de identificación del partidor de troncos y enviarse en los treinta días siguientes a la fecha en que ocurra la falla. Las piezas defectuosas deben devolverse a un concesionario autorizado de Oregon y los cargos de transporte a la fábrica deben pagarse con anterioridad. Puede hacer el registro en línea en www.speeco.com.

RENUNCIA DE OTRAS GARANTÍAS: ESTA GARANTÍA LIMITADA ES LA ÚNICA GARANTÍA PARA ESTE PRODUCTO. OREGON NO OFRECE NINGUNA OTRA GARANTÍA, EXPLÍCITA NI IMPLÍCITA, INCLUIDA CUALQUIER GARANTÍA IMPLÍCITA DE COMERCIABILIDAD O ADAPTACIÓN PARA UN FIN PARTICULAR, CON RESPECTO A ESTE PRODUCTO. TODAS ESTAS GARANTÍAS SON EXPRESAMENTE DENEGADAS.

LIMITACIÓN DE RESPONSABILIDAD: EL FABRICANTE NO ASUME NINGUNA RESPONSABILIDAD POR DAÑOS INCIDENTALES, RESULTANTES O PUNITIVOS EN CONEXIÓN CON EL USO DE ESTE PRODUCTO, INCLUYENDO, PERO SIN LIMITARSE A, LA RESPONSABILIDAD POR LESIONES, PÉRDIDA DE LA VIDA, DAÑOS A LA PROPIEDAD, PÉRDIDA DE USO, PÉRDIDA DE TIEMPO, INCONVENIENTES O PÉRDIDAS COMERCIALES. CUALQUIERA Y TODAS ESTAS RESPONSABILIDADES SON EXPRESAMENTE EXCLUIDAS. ESTAS LIMITACIONES DE RESPONSABILIDAD APLICAN A TODAS LAS RECLAMACIONES. OREGON NO SERÁ RESPONSABLE EN NINGÚN CASO POR NINGUNA CANTIDAD DE DINERO QUE EXCEDA EL PRECIO DE COMPRA DE ESTE PRODUCTO.



Una marca de Blount International

Productos Oregon

Blount International

P.O. Box 1000

2606 S. Illinois Route 2

Oregon, IL 61061

EE.UU. Llamada gratuita: 800-525-8322

Correo electrónico: customersupport@speeco.com

Sitio web: www.oregonproducts.com

N° DE PIEZA

596916



Una marca de Blount International

Productos Oregon

Blount International

P.O. Box 1000

2606 S. Illinois Route 2

Oregon, IL 61061

EE.UU. Llamada gratuita: 800-525-8322

Correo electrónico: customersupport@speeco.com

Sitio web: www.oregonproducts.com



FENDEUSE DE BÛCHES VERTICALE/HORIZONTALE MODÈLES 25 ET 28 TONNES

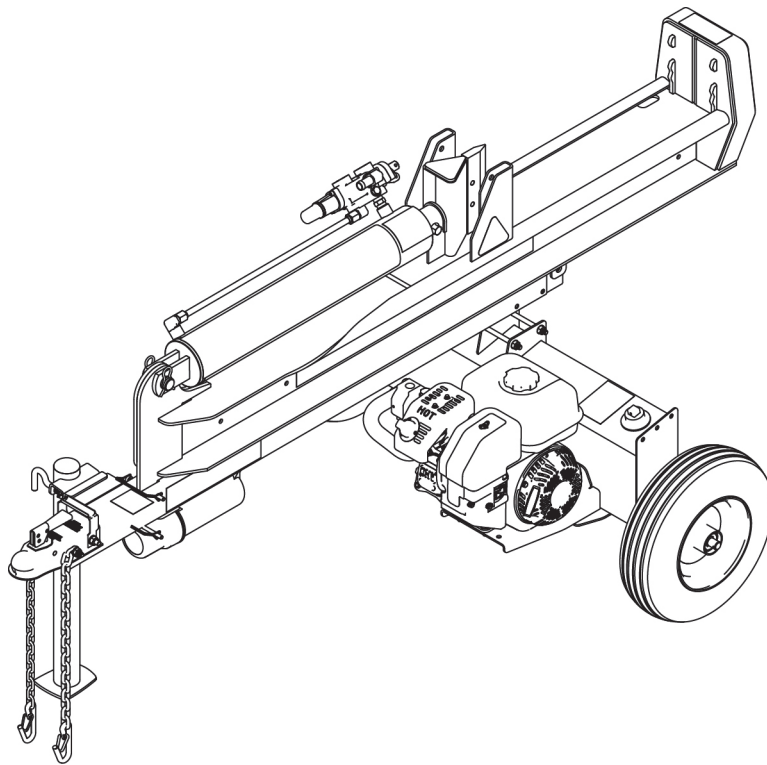

**NUMÉRO DE MODÈLE
596877, 596878, 596879**

Manuel d'utilisation n° de réf. 596916

CONSIGNES D'ASSEMBLAGE ET D'UTILISATION



AVERTISSEMENT : Tous les opérateurs sont tenus de lire ce manuel avant d'utiliser la fendeuse de bûches. Suivre les consignes de sécurité qui figurent dans le manuel ainsi que sur les autocollants apposés sur le produit. Le non-respect de cette instruction peut provoquer des blessures graves, voire mortelles.



INFORMATIONS IMPORTANTES SUR LA SÉCURITÉ



AVERTISSEMENT : Lire et bien comprendre toutes les instructions figurant dans ce manuel et sur les autocollants de sécurité avant d'assembler ou d'utiliser cette fendeuse de bûches. Le non-respect de cette instruction peut entraîner des blessures graves, voire mortelles. Ne laisser personne n'ayant pas lu le manuel se servir de cette fendeuse de bûches. Comme tout équipement motorisé, une fendeuse de bûches peut être dangereuse si elle est assemblée ou utilisée de façon incorrecte. Ne pas utiliser cette fendeuse de bûches en cas de questions sur son utilisation en toute sécurité. Pour toute question, appeler notre service d'assistance technique au +1-800-525-8322.



Voici le **SYMBOLE D'ALERTE DE SÉCURITÉ**. Il permet de signaler un risque de blessure. Respecter tous les messages de sécurité suivant ce symbole pour éviter tout risque de blessure ou de mort.



DANGER indique une situation à risque qui, si elle n'est pas évitée, entraînera des blessures graves, voire mortelles.



AVERTISSEMENT indique une situation à risque qui, si elle n'est pas évitée, peut entraîner des blessures graves, voire mortelles.



ATTENTION indique une situation à risque qui, si elle n'est pas évitée, peut entraîner des blessures légères ou modérées.

AVIS

AVIS indique des pratiques non liées à des blessures.

Noter les renseignements ci-dessous pour référence ultérieure.

Plaque de réservoir sous la poutre

N° de modèle _____

N° de série _____

Date d'achat _____

Lieu d'achat _____



Emplacement de l'étiquette de numéro de série

TABLE DES MATIÈRES

INFORMATIONS IMPORTANTES SUR LA SÉCURITÉ	2
USAGE PRÉVU	5
ÉQUIPEMENT DE PROTECTION INDIVIDUELLE	5
RÉPARATIONS GÉNÉRALES	5
PRÉPARATION DE LA BÛCHE	5
UTILISATION DE LA FENDEUSE DE BÛCHES	5
SÉCURITÉ DES RÉPARATIONS ET DE L'ENTRETIEN	6
PRÉVENTION DES INCENDIES	6
SÉCURITÉ DU REMORQUAGE	7
AUTOCOLLANTS DE SÉCURITÉ	8 - 9
CARACTÉRISTIQUES	4
CONSIGNES D'ASSEMBLAGE	10
CONSIGNES D'UTILISATION	14
RECOMMANDATIONS D'HUILE HYDRAULIQUE	14
RECOMMANDATIONS D'HUILE MOTEUR	14-15
CONSIGNES DE DÉMARRAGE	14-15
UTILISATION	15
REMORQUAGE	16
ENTRETIEN	16
PIÈCES DE RECHANGE	18-20
INFORMATIONS SUR LA GARANTIE	CONTREPLAT VERSO

INFORMATIONS GÉNÉRALES

Ce manuel a pour objet d'aider l'opérateur à utiliser et maintenir en bon état la fendeuse de bûches. Le lire attentivement. Il contient des informations et instructions qui permettent d'obtenir longévité et fiabilité dans les performances. Ces instructions ont été puisées dans un vaste réservoir d'expérience pratique et de données techniques. Certaines informations peuvent s'avérer de caractère général, les conditions n'étant pas toujours connues ou quantifiables. Il est conseillé à l'opérateur de se baser sur son expérience personnelle et ces instructions pour déterminer les méthodes qui conviennent le mieux à sa situation.

Les illustrations et données utilisées dans ce manuel étaient valables au moment de l'impression mais la machine peut avoir subi des modifications mineures en phase finale de production. Si nécessaire, nous nous réservons le droit de modifier la conception et la fabrication des machines sans fournir de préavis.

Ce manuel contient certaines informations faisant une différence entre le côté droit et le côté gauche. Le côté est déterminé en se tenant derrière l'équipement et en faisant face au déplacement en marche avant.



Ce manuel d'utilisation doit être considéré comme faisant partie intégrante de la machine. Les fournisseurs de machines neuves comme ceux de machines d'occasion doivent s'assurer que ce manuel est livré avec la machine.

CARACTÉRISTIQUES

	N° de modèle 596877	N° de modèle 596878	N° de modèle 596879
Moteur	Kohler SH265	Honda GC190	Kohler CH395
Pompe	Deux étages 49,2 LPM (13 GPM)	Deux étages 49,2 LPM (13 GPM)	Deux étages 60,6 LPM (16 GPM)
Vérin	11,4 cm(4.5 in) de dia- mètre x 61 cm (24 in) de course	11,4 cm(4.5 in) de dia- mètre x 61 cm (24 in) de course	11,4 cm(4.5 in) de dia- mètre x 61 cm (24 in) de course
Soupape	Retour automatique	Retour automatique	Retour automatique
Force de fendage maximale*	25 tonnes	25 tonnes	28 tonnes
Longueur de bûche maximale	62 cm (24.5 in)	62 cm (24.5 in)	62 cm (24.5 in)
Durée de cycle*	13 secondes	13 secondes	12 secondes
Roues	12,2 x 20,3 cm (4.80 x 8 in) vitesse nominale jusqu'à 72,4 km/h (45 mph)	12,2 x 20,3 cm (4.80 x 8 in) vitesse nominale jusqu'à 72,4 km/h (45 mph)	12,2 x 20,3 cm (4.80 x 8 in) vitesse nominale jusqu'à 72,4 km/h (45 mph)
Coin	20,3 cm (8 in) de hauteur	20,3 cm (8 in) de hauteur	20,3 cm (8 in) de hauteur
Capacité hydraulique	25 litres (6.5 Gallons)	25 litres (6.5 Gallons)	30,2 litres (8 Gallons)
Filtre**	À visser, remplaçable	À visser, remplaçable	À visser, remplaçable
Hauteur	180 cm (70.9 in) en position verticale 105 cm (41.5 in) en position horizontale	180 cm (70.9 in) en position verticale 105 cm (41.5 in) en position horizontale	180 cm (70.9 in) en position verticale 105 cm (41.5 in) en position horizontale
Largeur	122 cm (48.2 in)	122 cm (48.2 in)	122 cm (48.2 in)
Poids d'expédition	238 kg (525 lb)	238 kg (525 lb)	276,7 kg (610 lb)

* La force de fendage et les durées de cycle peuvent varier en fonction des conditions mécaniques et environnementales.

** Utiliser l'élément de filtre de rechange n° 578459. Ce filtre contient une dérivation interne qui est nécessaire pour ce circuit hydraulique.



INFORMATIONS IMPORTANTES SUR LA SÉCURITÉ

USAGE PRÉVU

- **NE JAMAIS** utiliser cette fendeuse de bûches pour autre chose que fendre du bois. Elle est **uniquement** conçue à cet effet. Toute autre utilisation peut causer des blessures graves voire mortelles.

ÉQUIPEMENT DE PROTECTION INDIVIDUELLE



- **AVANT** d'utiliser cette fendeuse de bûches, veiller à mettre des vêtements de sécurité, p. ex., des lunettes de protection, des chaussures à embout d'acier et des gants bien ajustés (sans poignets lâches ni cordons). Toujours porter un dispositif de protection auditive lors de l'utilisation de cette fendeuse de bûches.

PRÉPARATION DES BÛCHES

Les deux extrémités de la bûche doivent être coupées aussi droit que possible pour éviter que la bûche ne sorte de la fendeuse pendant l'opération. Ne pas fendre des bûches d'une longueur supérieure à 62 cm (24-1/2 inches).

UTILISATION DE LA FENDEUSE DE BÛCHES

UN SEUL opérateur peut utiliser la fendeuse de bûches à partir de la zone de l'opérateur, comme illustré dans le schéma. Ne laisser aucun individu ni animal de compagnie s'approcher. C'est de cet endroit que l'opérateur peut accéder au distributeur et à la poutre en toute sécurité. L'utilisation de la fendeuse de bûches de tout autre emplacement peut causer des blessures graves voire mortelles.

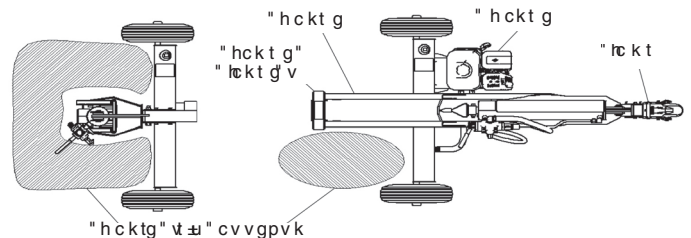

- **TOUJOURS** bloquer les roues afin d'éviter tout déplacement de la fendeuse de bûches pendant son fonctionnement.
- **SAVOIR** comment arrêter la fendeuse de bûches et désengager les commandes avant de la faire fonctionner.
- **NE JAMAIS** placer mains ou pieds entre la bûche et le coin de fendage lors des mouvements de marche avant ou marche arrière car cela pourrait entraîner des blessures graves voire mortelles.
- **NE JAMAIS** enfourcher ou enjamber la fendeuse de bûches pendant qu'elle fonctionne.
- **NE JAMAIS** tendre le bras ou se pencher par dessus la fendeuse pour attraper une bûche.
- **TOUJOURS** diviser un bûche à la fois.
- **NE JAMAIS** tenter de fendre une bûche en travers.
- **NE JAMAIS** tenter de charger la fendeuse quand le vérin ou le coin est en mouvement.
- **NE JAMAIS** utiliser le pied, une corde ou un dispositif de rallonge pour actionner le levier de commande de la vanne. Ne se servir que de sa main.
- **NE JAMAIS** déplacer la fendeuse quand le moteur est en marche. Arrêter le moteur si l'on s'éloigne de la fendeuse de bûches, ne serait-ce que pour quelques instants.
- **NE JAMAIS** toucher le silencieux ou les zones très chaudes du moteur pendant le fonctionnement. Attendre que le moteur refroidisse.
- **IMPORTANT** Le maintien de la soupape en position d'actionnement, en fin de course, risque d'endommager la fendeuse de bûches.
- **TOUJOURS** faire très attention en fendant des bûches dont les extrémités ne sont pas droites.



INFORMATIONS IMPORTANTES SUR LA SÉCURITÉ

RÉPARATION GÉNÉRALE

- **NE JAMAIS** utiliser la fendeuse si elle est en mauvais état mécanique ou devrait être réparée.
- **NE JAMAIS** modifier la fendeuse de bûches en aucune façon. De telles modifications pourraient rendre la fendeuse dangereuse et annuleront la garantie.
- **NE JAMAIS** trafiquer le moteur pour le faire tourner à des régimes excessifs. Le régime moteur maximum est pré-réglé par le fabricant, à l'intérieur des limites de sécurité. Se reporter au manuel d'utilisation du moteur correspondant à la fendeuse en question.
- **NE JAMAIS** effectuer de tâches d'entretien ou de réparation sur la fendeuse sans d'abord enlever le fil de bougie.
- **TOUJOURS** effectuer la totalité des procédures d'entretien recommandées avant d'utiliser la fendeuse de bûches.
- **TOUJOURS** vérifier les niveaux d'huile hydraulique et d'huile moteur avant toute utilisation.
- **TOUJOURS** vérifier régulièrement que l'ensemble des écrous, boulons, vis, raccords hydrauliques et colliers de flexibles sont bien serrés.
- **TOUJOURS** remplacer toutes les pièces endommagées ou usées.
- **TOUJOURS** s'assurer que toutes les pièces de rechange sont conformes aux spécifications du fabricant.

SÉCURITÉ DE L'ENTRETIEN

- Il convient d'inspecter soigneusement le circuit hydraulique ainsi que les pièces mécaniques de la fendeuse. Veiller à remplacer les flexibles hydrauliques ou composants hydrauliques effilochés, tordus, fendus ou endommagés.
- **NE JAMAIS** rechercher les fuites de fluide hydraulique avec la main. Un échappement de fluide par un petit trou peut être presque invisible. Le fluide sous pression peut avoir suffisamment de force pour pénétrer sous la peau et causer des BLESSURES GRAVES voire MORTELLES. Pour détecter les fuites en toute sécurité, passer un morceau de carton sur l'emplacement suspecté de la fuite et observer toute décoloration.
- **TOUJOURS** consulter immédiatement un médecin en cas de blessure due à un échappement de fluide hydraulique. En l'absence de traitement immédiat, une réaction ou une infection grave peut se produire.
- **NE JAMAIS** enlever le bouchon du réservoir hydraulique pendant que la fendeuse de bûches fonctionne. Le réservoir peut contenir de l'huile brûlante sous pression susceptible de causer des blessures graves.
- **NE JAMAIS** régler la vanne hydraulique. La soupape de surpression de la fendeuse est pré-réglée à l'usine. Seul un technicien d'entretien qualifié doit effectuer ce réglage.
- **TOUJOURS** veiller à dissiper complètement la pression en arrêtant le moteur et en actionnant la poignée de commande de soupape d'avant en arrière s'il s'avère nécessaire de desserrer ou de déposer un raccord hydraulique.

PRÉVENTION DES INCENDIES

- **NE JAMAIS** utiliser la fendeuse à proximité d'une flamme ou d'étincelles et ne pas fumer pendant son fonctionnement. L'huile hydraulique et l'essence sont inflammables et risquent d'exploser.
- **NE JAMAIS** remplir le réservoir d'essence quand le moteur est chaud ou en marche. Laisser refroidir le moteur avant de faire le plein.
- Faire le plein de la fendeuse de bûches **UNIQUEMENT** dans un endroit bien ventilé, sans vapeurs ni déversement d'essence.
- **TOUJOURS** bien remettre le bouchon d'essence en place.
- En cas de déversement d'essence, éloigner la fendeuse de la zone du déversement et éviter de créer une source d'inflammation jusqu'à ce que les vapeurs d'essence soient dissipées.

- **TOUJOURS** vidanger le réservoir de carburant avant le remisage pour éviter tout risque d'incendie.
- **TOUJOURS** éliminer les débris de bois présents sur le moteur et le silencieux ou à proximité.



INFORMATIONS IMPORTANTES SUR LA SÉCURITÉ

- **TOUJOURS** entreposer l'essence dans un récipient homologué fermé hermétiquement, à l'écart d'appareils chauffants. Placer le récipient dans un endroit frais et sec.

REMARQUE IMPORTANTE—(pare-étincelles)

Comme mesure de précaution contre les vols d'étincelles, toujours prévoir un extincteur de classe B en cas d'utilisation de la fendeuse dans une zone sèche. Cette fendeuse de bûches est équipée d'un moteur à combustion interne. Ne pas l'utiliser sur ou à proximité d'un terrain couvert de forêt, de broussailles ou d'herbe en friche à moins que le circuit d'échappement du moteur ne soit équipé d'un pare-étincelles conforme à la réglementation locale (le cas échéant). Si l'on utilise un pare-étincelles, il incombe à l'opérateur de le maintenir en bon état de fonctionnement. La loi de l'État de Californie impose l'utilisation d'un pare-étincelles. D'autres États ont des lois similaires. Les terres fédérales sont soumises aux lois fédérales. Un silencieux de pare-étincelles est facultatif et disponible en tant qu'accessoire chez le revendeur de moteurs le plus proche. Toujours vérifier les exigences légales de la région en question.

SÉCURITÉ DU REMORQUAGE

- **NE JAMAIS** déplacer la fendeuse de bûches sur terrain vallonné ou inégal sans un véhicule de remorquage ou une aide adéquate.
- **NE JAMAIS** porter une charge ou du bois sur la fendeuse.
- **NE JAMAIS** laisser quelqu'un s'asseoir ou monter sur la fendeuse.
- **NE JAMAIS** dépasser 72,4 km/h (45 mph) lors du remorquage de la fendeuse. Remorquer la fendeuse de bûches à plus de 72,4 km/h (45 mph) peut entraîner une perte de contrôle, endommager l'équipement ou causer des blessures graves voire mortelles. Ajuster la vitesse de remorquage en fonction du terrain et des conditions. Faire particulièrement attention lors du remorquage de la fendeuse sur terrain accidenté, par exemple sur les passages à niveau, et éviter virages serrés et les pentes abruptes.
- **NE JAMAIS** dépasser la capacité de poids de la boule d'attelage ou les limites de charge de l'accouplement.
- **TOUJOURS** confirmer le serrage de l'accouplement avant chaque remorquage et après avoir remorqué sur une distance de 80,5 km (50 miles).
- **TOUJOURS** déteiler la fendeuse de bûches du véhicule remorqueur avant de la faire fonctionner.
- **TOUJOURS** faire attention en faisant reculer la fendeuse remorquée. Elle pourrait se mettre en portefeuille.
- **TOUJOURS** tenir compte de la longueur supplémentaire de la fendeuse lors des virages, du stationnement, des intersections et dans toutes les situations de conduite.
- **TOUJOURS** se servir de chaînes de sécurité pour remorquer la fendeuse de bûches.
- **TOUJOURS** vérifier toutes les réglementations locales et nationales concernant le remorquage, les permis et l'éclairage avant de remorquer la fendeuse.
- **TOUJOURS** vérifier avant de remorquer que la fendeuse de bûches est attelée correctement et solidement au véhicule remorqueur et que les chaînes de sécurité sont arrimées à l'attelage ou au pare-choc du véhicule, avec suffisamment de mou pour permettre les virages.
- **TOUJOURS** utiliser une boule 5,1 cm (2 in) de catégorie 1 avec cette fendeuse de bûches.
- **TOUJOURS** remplacer la boule ou l'accouplement en cas de dommages ou d'usure excessive.
- **TOUJOURS** mettre le robinet d'arrêt de carburant du moteur en position « OFF » (arrêt) avant de remorquer la fendeuse. Sinon, on risque de noyer le moteur.
- **TOUJOURS** relever les béquilles et arrimer la poutre vers le bas et l'avant en vue du transport.



INFORMATIONS IMPORTANTES SUR LA SÉCURITÉ

AUTOCOLLANTS DE SÉCURITÉ

Vérifier que tous les autocollants d'avertissement de sécurité sont en bon état et lisibles. Toujours remplacer les autocollants manquants ou abîmés. Contacter Oregon Products au +1-800-525-8322 ou sur www.oregonproducts.com pour obtenir des autocollants de rechange.

WARNING	ADVERTENCIA	AVERTISSEMENT	
<p>To minimize risk of serious injury or death to you or others, when towing log splitter:</p> <ul style="list-style-type: none"> - Read manual for how to properly attach coupler to hitch ball and how to safely tow. - Use correct ball size. - Do not exceed weight capacity of ball or load limits of coupler. - Always use safety chains. - Never exceed 45mph. - Avoid sharp turns and steep angles. - Confirm coupler tightness each time before towing and after towing 50 miles. - Replace ball or coupler if damaged. 	<p>Para minimizar el riesgo de lesiones severas o la muerte a usted o a terceros mientras remolca una cortadora de troncos:</p> <ul style="list-style-type: none"> - Lea el manual para saber cómo adherir el acople a la esfera del enganche y cómo remolcar en forma segura. - Use el tamaño de esfera correcto. - No exceda la capacidad de peso de la esfera ni los límites de carga del acople. - Siempre use cadenas de seguridad. - Nunca exceda los 45 mph. - Evite los giros bruscos y los ángulos marcados. - Revise la firmeza del acople todas las veces antes de remolcar y después de remolcar una distancia de 50 mil las. - Reemplace la esfera o el acople si están dañados. 	<p>Pour minimiser les risques de blessures graves ou mortelles pour vous et pour les autres pendant le remorquage de la fendeuse hydraulique:</p> <ul style="list-style-type: none"> - Lira le manuel pur savoir comment accrocher correctement le coupleur à la boule d'attelage et remorquer de manière sécuritaire. - Utiliser une boule de la bonne grosseur. - Ne pas dépasser la capacité pondérale de la boule ni les limites de charge du coupleur. - Toujours utiliser des chaînes de sécurité. - Ne jamais dépasser une vitesse de 45 m/h. - Éviter les virages serrés et les angles d'approche accentués. - S'assurer du serrage du coupleur à chaque fois, avant et après un remorquage sur 50 miles. - Remplacer le coupleur ou la boule d'attelage s'ils sont endommagés. 	

NUMÉRO DE RÉFÉRENCE : S52062500
EMPLACEMENT : CÔTÉ, AVANT DU TIMON



DANGER

Crush Hazard
Keep hands clear when cutting wedge is moving.

PELIGRO

Riesgo de aplastamiento
Mantenga las manos alejadas cuando la cuña de corte está en movimiento.

DANGER

Danger d'écrasement
Tenir les mains éloignées lorsque le bord tranchant est en mouvement.

NUMÉRO DE RÉFÉRENCE : S52062200
EMPLACEMENT : HAUT DU VÉRIN

NOTICE



To prevent damage to the hydraulic system, do not fill tank beyond "OK" range on dipstick. Use universal hydraulic fluid or DEXTRON II Transmission Fluid. Use AW 32 or 46 type hydraulic fluid.

AVISO

Para prevenir daños en el sistema hidráulico no llene el tanque más allá de la marca "OK" en la varilla. Use fluido hidráulico universal o fluido de transmisión DEXTRON II. Use fluido hidráulico tipo AW 32 o 46.

AVIS

Pour prévenir les dommages au système hydraulique, ne pas remplir le réservoir au-delà de la marque "OK" apparaissant sur la jauge graduée. Utilisez un fluide hydraulique universel ou le liquide pour Transmission DEXTRON II. Utilisez un fluide hydraulique de type AW 32 ou 46.

NUMÉRO DE RÉFÉRENCE : S52062400
EMPLACEMENT : RÉSERVOIR HYDRAULIQUE, BAS DU RÉSERVOIR, COIN DROIT

INFORMATIONS IMPORTANTES SUR LA SÉCURITÉ

<p>⚠ WARNING</p> <p>To minimize the risk of serious injury or death:</p> <ul style="list-style-type: none"> -Read and thoroughly understand owner's manual and engine manual before assembly, operation, towing and maintenance. -Only one operator permitted. Must operate in operator safe zone. Keep all bystanders and pets away. -Do not step or reach over splitter during operation. -Hold logs by the sides, never by ends. -Keep hands, body and clothing away from moving parts when splitting. -Do not operate indoors. -Do not check for high pressure oil leaks with your hands. Use cardboard. -Wear safety glasses, shoes and hearing devices. -Do not operate if tired or under influence of alcohol or drugs. 	
<p>OPERATING INSTRUCTIONS</p> <ol style="list-style-type: none"> 1. Place splitter on dry, level surface. Remove debris. 2. Start engine. Advance throttle to max. 3. Place log onto beam, against foot plate. 4. Split wood in direction of grain. 5. Move control handle to EXTEND or RETRACT as needed. 	
<p>Control Valve</p> <p>Retract</p> <p>Extend</p>	
<p>For Responsive Service or if manual is missing Call: 1-800-525-8322 or visit www.speeco.com</p>	
<p>⚠ ADVERTENCIA</p> <p>Para minimizar el riesgo de lesiones severas o la muerte:</p> <ul style="list-style-type: none"> -Léa y asegúrese de entender completamente el manual del usuario y el manual del motor antes de proceder a las operaciones de montaje, operación, remolque y mantenimiento. -Se permite sólo un operador por vez, que debe operar en la zona segura para el operador. Todos los transmisores y mascotas deben mantenerse alejados. -No se pare ni pase sobre la cortadora de troncos durante la operación. -Sostenga los troncos por los costados, nunca por los extremos. -Mantenga las manos, el cuerpo y la ropa alejadas de las partes en movimiento durante la operación. -No opere en interiores. -No inspeccione para determinar si hay filtraciones de aceite de alta presión con las manos, utilice cartón. -Utilice antiparras y calzado de seguridad y dispositivos para la protección de los ojos. -No opere el equipo si se siente cansado o está bajo la influencia del alcohol o las drogas. 	
<p>INSTRUCCIONES DE OPERACIÓN</p> <ol style="list-style-type: none"> 1. Coloque la cortadora sobre una superficie seca y nivelada. Quite toda la suciedad que haya sobre la superficie. 2. Arranque el motor. Lleve el acelerador a la posición máxima. 3. Coloque el tronco sobre el brazo, contra el pedal. 4. Corte la madera en la dirección de la veta. 5. Mueva la palanca de control para EXTENDER o RETRAER, según resulte necesario. 	
<p>Válvula de control</p> <p>Retraer</p> <p>Extender</p>	
<p>Para solicitar servicio o si falta el manual, llame al 1-800-525-8322 o visite www.speeco.com</p>	
<p>⚠ AVERTISSEMENT</p> <p>Pour minimiser les risques de blessures graves ou mortelles:</p> <ul style="list-style-type: none"> -Lire et bien comprendre le manuel du propriétaire et le manuel du moteur avant tout assemblage, fonctionnement, remorquage et entretien. -Un seul opérateur est autorisé. Doit fonctionner dans une zone sécuritaire pour l'opérateur. Tenir tous les spectateurs et animaux à distance. -Ne pas marcher ou passer par-dessus la refendeuse pendant le fonctionnement. -Tenir les rondins par les côtés, jamais par les extrémités. -Tenir les mains, le corps et les vêtements éloignés des pièces mobiles lors du fendage. -Ne pas faire fonctionner à l'intérieur. -Ne pas vérifier les fuites d'huile à haute pression avec vos mains. Utiliser un carton. -Porter des lunettes et oculiers de sécurité ainsi qu'un dispositif de protection auditive. -Ne pas faire fonctionner si vos facultés sont affaiblies par l'alcool ou des drogues. 	
<p>DIRECTIVES DE FONCTIONNEMENT</p> <ol style="list-style-type: none"> 1. Placer la refendeuse sur une surface sèche et nivelée. Enlever les débris. 2. Démarrer le moteur. Avancer la manette de poussée au maximum. 3. Placer le rondin sur la poutre, contre la palette d'appui-pied. 4. Fendre le bois dans le sens du grain. 5. Déplacer la poignée de commande pour DÉPLOYER ou RETIRER, au besoin. 	
<p>Válvula de control</p> <p>Retraer</p> <p>Extender</p>	
<p>Pour un service attentif ou si vous n'avez pas de manuel, composez le 1-800-525-8322 ou visitez le www.speeco.com</p>	

NUMÉRO DE RÉFÉRENCE : S52062100
EMPLACEMENT : HAUT DU VÉRIN HYDRAULIQUE



NUMÉRO DE RÉFÉRENCE : S52062300
EMPLACEMENT : PLAQUE D'ÉJECTION, CÔTÉ OPÉRATEUR



NUMÉRO DE RÉFÉRENCE : S52062600
EMPLACEMENT : PLAQUE D'ÉJECTION, CÔTÉ OPPOSÉ À OPÉRATEUR

CONSIGNES D'ASSEMBLAGE

REMARQUE : Cette fendeuse de bûches a été partiellement assemblée en usine. Se reporter aux schémas et à la nomenclature s'il s'avère nécessaire de désassembler l'unité pour la réparer ou remplacer des pièces. Les schémas du présent manuel ne sont fournis qu'à titre de référence. Certains composants de la fendeuse peuvent avoir une apparence légèrement différente.

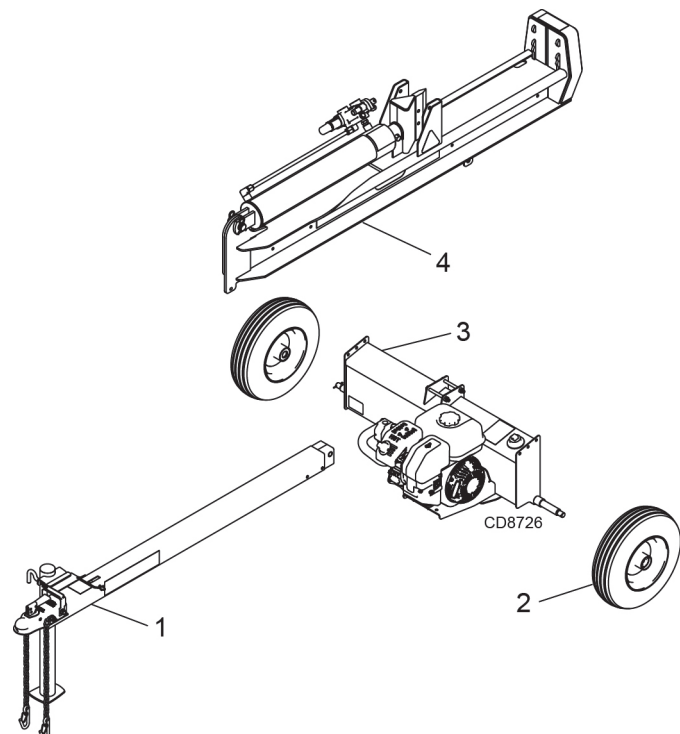

ART.	DESCRIPTION	QTÉ
1	Timon	1
2	Roue	2
3	Réservoir	1
4	Poutre	1

ÉTAPE 1 :

Sortir tous les composants de la caisse. Examiner chaque élément pour voir s'il a été endommagé en cours d'expédition. En cas de dommage, contacter le concessionnaire ou le transporteur qui a effectué la livraison.

ÉTAPE 2 :

Installer une pièce d'écartement de roue (5) sur l'essieu avant de fixer la roue. Attacher les deux roues (2) aux fusées de roue du réservoir (3) à l'aide de rondelles plates 3/4 (9), d'écrous fendus 3/4 NF (8), de goupilles fendues 1/8 x 1-1/2 (6) et de chapeaux de moyeu (7). Ces éléments se trouvent dans l'ensemble de boulonnerie. Serrer les écrous fendus et s'assurer que les roues tournent librement.

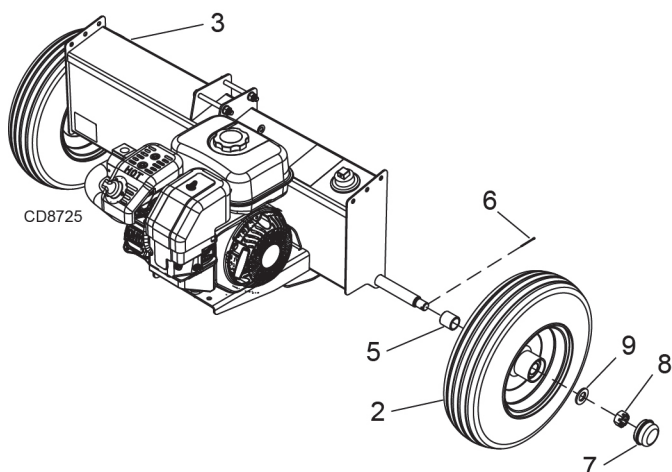

ART.	DESCRIPTION	QTÉ
2	Roue	2
3	Réservoir	1
5	Pièce d'écartement	2
6	Goupille fendue 1/8 x 1-1/2	2
7	Chapeau de moyeu	2
8	Écrou fendu 3/4 NF	2
9	Rondelle plate 3/4	2

ÉTAPE 3 :

Fixer le timon (1) au réservoir (3) à l'aide de deux boulons hexagonaux 3/8 NC x 4 (10), quatre rondelles plates 3/8 (11) et deux écrous Nylock 3/8 NC (12). Serrer la boulonnerie.

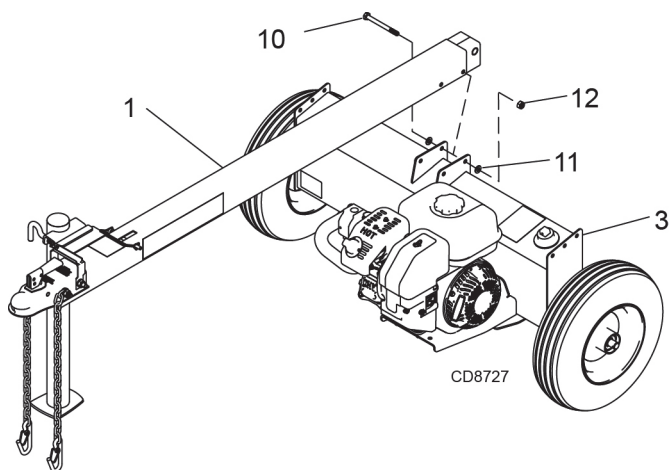

ART.	DESCRIPTION	QTÉ
1	Timon	1
3	Réservoir	1
10	Boulon hexagonal 3/8 NC x 4, cat. 5	2
11	Rondelle plate 3/8	4
12	Écrou Nylock 3/8 NC	2

ÉTAPE 4 :

Redresser la poutre (4) sur une extrémité. Pour travailler en toute sécurité, deux personnes peuvent être nécessaires pour cette opération. Veiller à ce que la poutre soit stable et posée sur une surface plane. Faire rouler l'assemblage timon-réservoir en position entre les deux pattes de la poutre. Poser la vis hexagonale à embase 5/8 NC (13) et l'écrou de blocage à embase 5/8 NC (14). Serrer l'écrou de façon à éliminer tout jeu superflu en permettant toutefois à la poutre de pivoter.

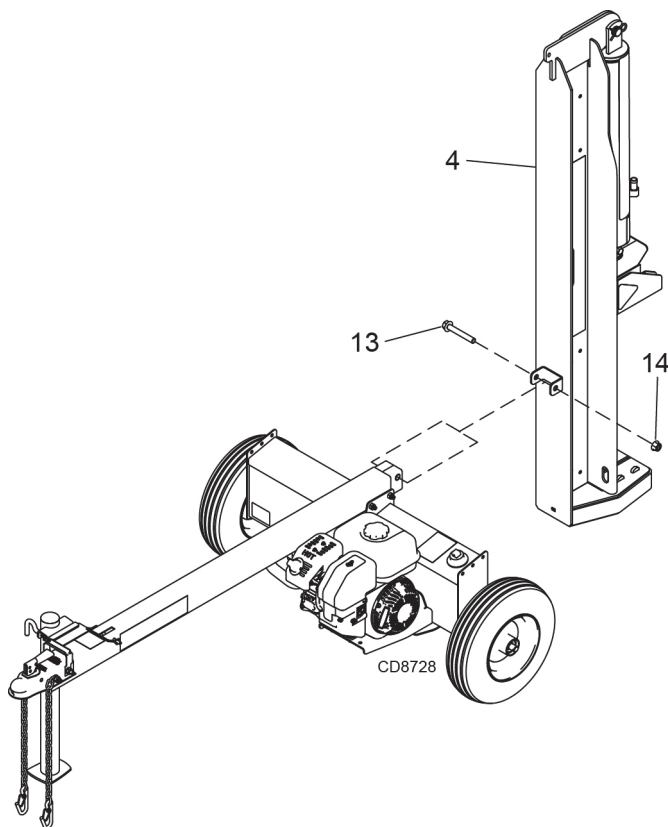

ART.	DESCRIPTION	QTÉ
4	Poutre	1
13	Vis hexagonale à embase 5/8 NC x 4-1/4, cat. 5	1
14	Écrou de blocage à embase 5/8 NC	1

ÉTAPE 5 :

Vérifier que la béquille est en position de déploiement. Avec précaution, abaisser la poutre (4) sur le timon (1). Verrouiller la poutre en position à l'aide d'un axe de blocage (15). Fixer la cartouche de rangement du manuel (16) sur le timon (1) à l'aide de deux vis autotaraudeuses (17).

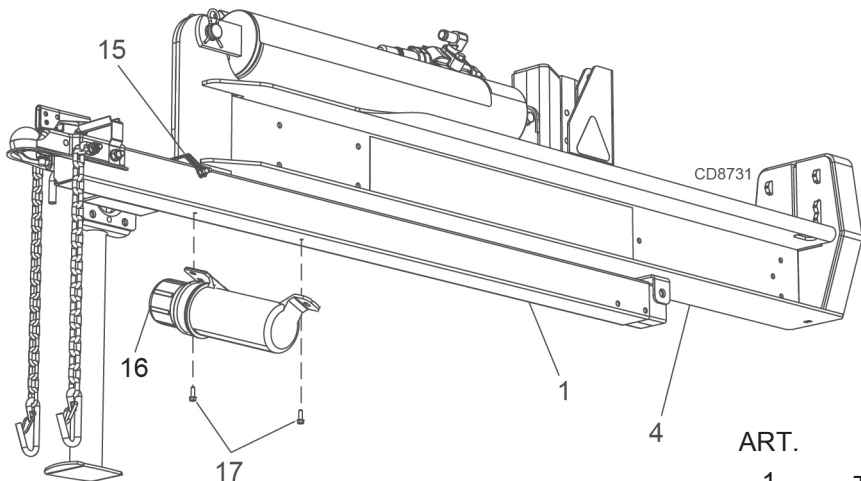

ART.	DESCRIPTION	QTÉ
1	Timon	1
4	Poutre	1
15	Axe de blocage carré 5/16 x 3-1/4	1
16	Cartouche de rangement du manuel	1
17	Vis autotaraudeuse 1/4 x 3/4	2

ÉTAPE 6 :

Raccorder l'extrémité du flexible de pression hydraulique 1,3 cm (1/2 in) ID x 96,5 cm (38 in) (18) provenant du raccord de la pompe au raccord de la soupape. Voir l'illustration ci-dessous.

ÉTAPE 7 :

Faire glisser un collier à vis sans fin (19) sur l'extrémité du flexible de retour hydraulique 1,9 cm (3/4 in) x 142 cm (56 in) (20) provenant du raccord du filtre. Brancher ensuite le flexible au raccord de la soupape. Serrer le collier à vis sans fin. Voir l'illustration ci-dessous.

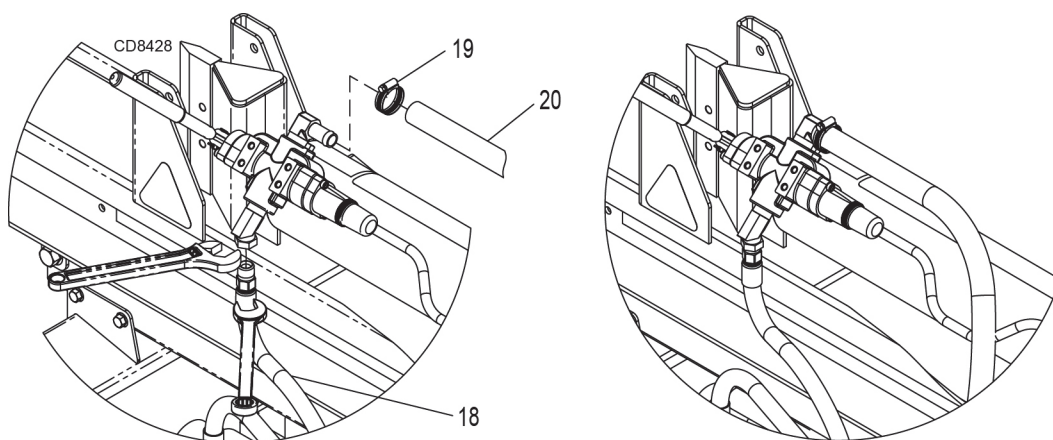

ART.	DESCRIPTION	QTÉ
18	Flexible de pression	1
19	Collier à vis sans fin	1
20	Flexible de retour 1,9 cm (3/4 in)	1

ÉTAPE 8 :

Fixer le levier de commande (22) à l'aide du maillon de chaîne (21) et de l'axe de chape (24). Retenir à l'aide d'une goupille fendue (23).

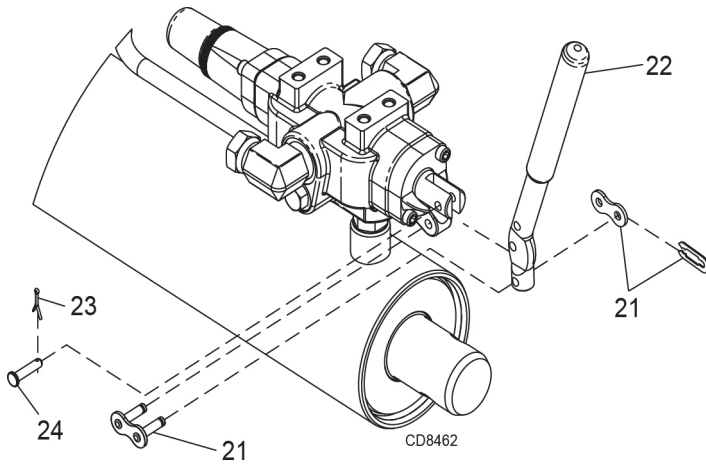

ART.	DESCRIPTION	QTÉ
21	Maillon de chaîne	1
22	Levier de commande	1
23	Goupille fendue	1
24	Axe de chape	1

ÉTAPE 9 : (Honda GC190 uniquement)

Assembler le déflecteur (26) avec les vis (25), comme indiqué.

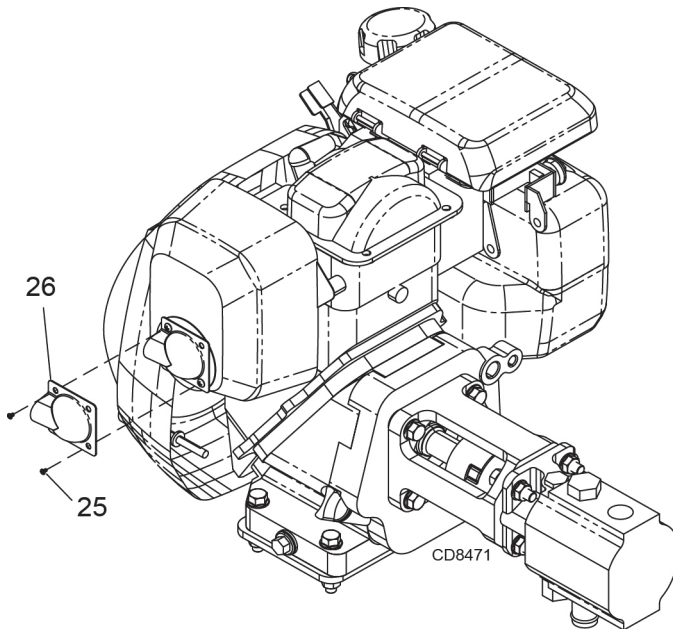

ART.	DESCRIPTION	QTÉ
25	Vis	2
26	Déflecteur	1

ÉTAPE 10 :

Placer le manuel dans la cartouche de rangement (16) une fois que l'opérateur a lu et entièrement compris toutes les consignes d'utilisation.

INSTRUCTIONS D'UTILISATION



AVERTISSEMENT : Lire et bien comprendre toutes les instructions figurant dans ce manuel et sur les autocollants de sécurité avant d'assembler ou d'utiliser cette fendeuse de bûches. Le non-respect de cette instruction peut entraîner des blessures graves, voire mortelles. Ne laisser personne n'ayant pas lu le manuel se servir de cette fendeuse de bûches. Comme tout équipement motorisé, une fendeuse de bûches peut être dangereuse si elle est assemblée ou utilisée de façon incorrecte. Ne pas utiliser cette fendeuse de bûches en cas de questions sur son utilisation en

IMPORTANT : La fendeuse de bûches est livrée avec de l'huile hydraulique et de l'huile moteur. Prière de suivre les consignes ci-dessous pour remplir le réservoir hydraulique. Se reporter au manuel d'utilisation du moteur pour faire le plein d'huile.



ATTENTION : Ne pas faire démarrer ni faire tourner le moteur avant de faire le plein d'huile dans le réservoir hydraulique et dans le moteur.

ÉTAPE 1 : Le réservoir hydraulique doit être rempli d'huile avant utilisation. Une huile hydraulique AW46 est recommandée en cas de besoin. Il est possible de remplacer l'huile hydraulique par de l'huile pour transmission automatique et il est nécessaire de le faire quand la température est inférieure à 0°C (32°F). Utiliser uniquement de l'huile propre et faire en sorte que des saletés ne pénètrent pas dans le réservoir hydraulique. Remplir le réservoir hydraulique avec environ 16 litres (3.5 gallons) à 18 litres (4.0 gallons) de fluide hydraulique.

ÉTAPE 2 : Une fois le réservoir hydraulique et le carter-moteur remplis d'huile, faire démarrer le moteur. La pompe hydraulique doit s'amorcer. Quand le moteur tourne, déplacer le levier de la vanne hydraulique vers la plaque d'assise. Le vérin se déploie et expulse de l'air. Quand le vérin est complètement déployé, le rétracter. Répéter cette opération plusieurs fois. Un mouvement irrégulier du vérin indique qu'il reste de l'air dans le circuit. Ajouter environ 4,5 litres (1.0 gallon) à 6,8 litres (1.5 gallons) supplémentaire. La capacité totale du circuit hydraulique complet est de 29,5 litres (6.5 gallons) pour les réservoirs de 23 litres (5 gallons). Pour les réservoirs de 27,7 litres (6 gallons), la capacité totale du circuit est de 30,3 litres (8 gallons). **REMARQUE** : Si le réservoir est trop rempli, il aura tendance à expulser de l'huile par le reniflard lors de la rétraction du vérin. Actionner le vérin à nouveau jusqu'à ce que sa vitesse soit constante, ce qui indique que tout l'air a été expulsé.



ATTENTION : En vissant le reniflard sur le réservoir, orienter le trou du côté opposé au moteur et à la zone de l'opérateur.

RECOMMANDATIONS D'HUILE MOTEUR (Kohler SH265 et CH395)

Pour des performances optimales, nous recommandons d'utiliser les huiles Kohler. D'autres huiles détergentes de haute qualité de la classification de service API SJ ou supérieure sont acceptables. Pour des températures supérieures à 0°C (32°F), utiliser de l'huile SAE 10W-30. Pour des températures inférieures à 0°C (32°F), utiliser de l'huile SAE 5W-30. L'utilisation d'une huile SAE 30 en dessous de 4°C (40°F) rendra le démarrage difficile et risque d'endommager l'alésage du moteur. Pour des températures supérieures à 10°C (50°F), utiliser de l'huile SAE 30. Pour SH265, la capacité en huile est de 0,60 litres (0.63 quart).

CONSIGNES DE DÉMARRAGE (Kohler SH265 et CH395)

REMARQUE : Se reporter au manuel d'utilisation du moteur pour des informations exhaustives sur le démarrage, l'entretien et le dépannage.

1. Mettre le levier de carburant en position « ON » (marche).
2. Mettre l'interrupteur marche/arrêt du moteur en position « ON » (marche).
3. Si le moteur est froid, mettre la commande d'accélérateur à mi-chemin entre « SLOW » (lent) et « FAST » (rapide). Mettre la commande d'étrangleur en position « ON » (marche).

4. Mettre l'interrupteur marche/arrêt du moteur sur « ON » (marche). Tirer lentement sur la poignée du démarreur juste au-delà de la compression. ARRÊTER !
Ramener la poignée de démarreur. Tirer fermement avec un mouvement régulier et sans à-coup jusqu'à ce que le moteur démarre.
5. Graduellement, remettre la commande d'étrangleur en position « OFF » (arrêt) une fois que le moteur démarre et chauffe.
6. Si le moteur est chaud, mettre la commande d'accélérateur entre « SLOW » (lent) et « FAST » (rapide). En général, pas besoin d'actionner l'étrangleur si le moteur est chaud.

RECOMMANDATIONS D'HUILE MOTEUR (Honda GC190)

Pour des températures supérieures à 4°C (40°F), utiliser de l'huile SAE 30W. Une huile multigrade risque d'augmenter la consommation d'huile. L'utilisation d'une huile SAE 30W en dessous de 4°C (40°F) rendra le démarrage difficile et risque d'endommager l'alésage du moteur. Pour des températures inférieures à 4°C (40°F), utiliser de l'huile SAE 10W-30 ou SAE 5W-30. La capacité en huile est d'environ 0,58 litres (0.61 quart). Se reporter au manuel du moteur pour plus de détails.

CONSIGNES DE DÉMARRAGE (Honda GC190)

Se reporter au manuel d'utilisation et d'entretien du moteur Honda correspondant à la fendeuse de bûches en question.

Pour faire démarrer un moteur froid

1. Mettre le robinet de carburant en position « ON » (marche).
2. Mettre l'étrangleur en position « ON » (marche).
3. Mettre la commande d'accélérateur sur « FAST » (rapide).
4. Tirer légèrement sur la poignée de démarreur jusqu'à ce qu'on sente une résistance. Tirer ensuite rapidement pour lancer le moteur.
5. Mettre le levier d'étrangleur en position « OFF » si on l'a utilisé pour faire démarrer le moteur, dès que le moteur est suffisamment chaud et tourne régulièrement.
6. Quand le moteur démarre, mettre l'accélérateur en position « FAST » (rapide). Il est recommandé de faire tourner le moteur en position « FAST » pour des performances optimales.

Pour faire démarrer un moteur chaud

1. Mettre le levier d'accélérateur en position « FAST » (rapide).
2. Mettre le levier d'étrangleur en position « OFF » (arrêt).
3. Tirer sur la poignée de démarreur jusqu'à ce que le moteur démarre.

REMARQUE : Le régime de régulation maximal du moteur est préréglé à l'usine au régime à vide de 3600 RPM. Lors du fendage du bois, l'accélérateur doit être réglé au régime maximum afin de fournir suffisamment de puissance pour la pompe.

Pour arrêter le moteur

1. Mettre le levier d'accélérateur en position « SLOW » (lent).
2. Mettre le levier d'accélérateur en position « STOP » (arrêt).
3. Mettre le robinet de carburant en position « OFF » (arrêt).



ATTENTION : Mettre le robinet d'arrêt de carburant en position « OFF » (arrêt) avant le remorquage. Sinon, on risque de noyer le moteur.

UTILISATION



AVERTISSEMENT : Voir les informations de sécurité relatives à l'utilisation de la fendeuse de bûches, pages 5 à 7 du présent manuel. Veiller à disposer de l'équipement de protection personnelle recommandé, décrit à la page 5.

1. Installer la fendeuse de bûches dans un endroit plan et dégagé et bloquer les roues. S'assurer que l'orifice d'aspiration du réservoir se trouve toujours sur le côté inférieur de la fendeuse de bûches.
2. Pour un fonctionnement à l'horizontale, placer une bûche sous la poutre et contre la plaque d'assise.
3. Pour un fonctionnement à la verticale, enlever l'axe de blocage situé vers l'avant de la poutre. Incliner la poutre vers le haut avec précaution jusqu'à ce que la plaque d'assise repose à plat au sol et que la fendeuse de bûches soit stable. Placer la bûche sur la plaque d'assise, à la verticale contre la poutre. Quand on remet la poutre à l'horizontale, s'assurer que l'axe de blocage est en position de verrouillage. Voir l'illustration de la page 12, étape 5.
4. Avec le moteur en marche, appuyer sans relâcher sur la poignée de la vanne de façon à ce que le vérin enfonce le coin dans la bûche. Déployer le vérin jusqu'à ce que la bûche soit fendue ou jusqu'à la fin de sa course. Si la bûche n'est pas complètement fendue une fois que le vérin est en fin de course, rétracter le vérin.

IMPORTANT : Le maintien de la soupape en position d'actionnement, en fin de course, risque d'endommager la pompe. Toujours faire très attention en fendant des bûches dont les extrémités ne sont pas droites.

REMARQUE : Dans les zones boisées, prévoir un pare-étincelles pour le circuit d'échappement. Consulter le manuel d'utilisation et d'entretien du moteur et se renseigner auprès du centre d'entretien moteur agréé. Voir aussi « Prévention des incendies », page 6 du présent manuel.

IMPORTANT : Pour allonger la vie utile du vérin hydraulique, faire en sorte que la plaque du coin ne touche pas la plaque d'assise. Pour se conformer aux recommandations de sécurité de l'industrie, le coin s'arrête à 1 in de la plaque d'assise.

REMORQUAGE

Cette fendeuse de bûches est équipée de pneus, d'un accouplement de catégorie 1 (boule de 2 in de diamètre requise) et de chaînes de sécurité. Avant le remorquage, fixer les chaînes de sécurité à l'attelage ou au pare-choc du véhicule. Vérifier la réglementation locale concernant les permis, l'éclairage, le remorquage, etc. Mettre le robinet d'arrêt de carburant du moteur en position « OFF » (arrêt) avant le remorquage. Sinon, on risque de noyer le moteur. Ne pas dépasser 72,4 km/h (45 mph) lors du remorquage de la fendeuse. Voir aussi « Sécurité du remorquage », page 7 du présent manuel.

ENTRETIEN

1. Consulter les consignes d'utilisation et d'entretien du fabricant du moteur pour l'entretien et la maintenance du moteur.
2. Toujours vérifier le niveau d'huile du réservoir hydraulique avant toute utilisation. Utiliser la fendeuse sans une alimentation en huile adéquate peut endommager gravement la pompe.
3. Changer le filtre à huile hydraulique au bout des 25 premières heures d'utilisation. Par la suite, changer le filtre à huile toutes les 100 heures ou toutes les saisons, la première éventualité prévalant.
4. Pour vidanger l'huile hydraulique, desserrer le collier du flexible d'aspiration provenant du raccord au bas du réservoir. Il se trouve juste à droite du filtre à huile.
5. Si le coin s'émousse ou est entaillé, il est possible de le déposer pour l'aiguiser. Ôter le boulon d'1,3 cm (1/2 in) de diamètre qui fixe le coin au vérin. Il peut être nécessaire d'enlever le flexible provenant de la vanne. Soulever le vérin avec précaution pour pouvoir déposer le coin. Il est maintenant possible de soulever le coin et de l'aiguiser.
6. Nettoyer le reniflard au bout de 25 heures d'utilisation. Le nettoyer plus souvent en cas d'utilisation dans des conditions poussiéreuses.
7. Voir aussi « Sécurité des réparations et de l'entretien », pages 6 et 7 du présent manuel.
8. Toutes les pièces de rechange doivent être conformes aux spécifications du fabricant.

NOTES

PIÈCES DE RECHANGE

NOMENCLATURE DE L'ASSEMBLAGE RÉSERVOIR/MOTEUR

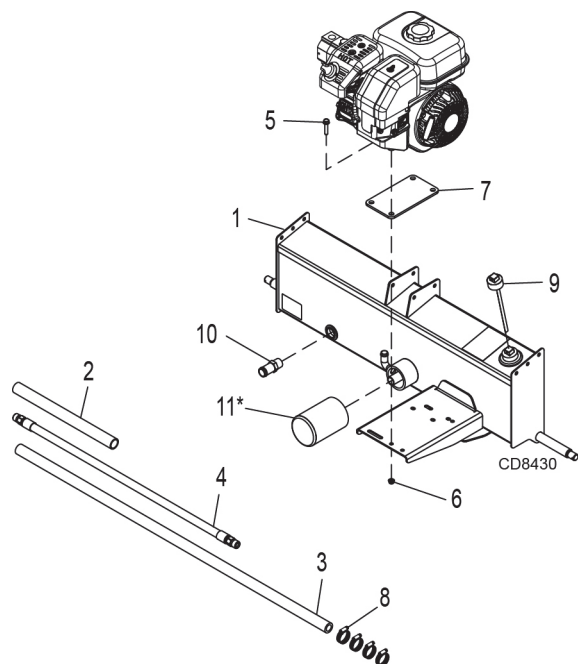

ART.	N° RÉF.	DESCRIPTION	QTÉ
1	577161	Assemblage soudé, réservoir, 18,9 litres (5 gal)	1
2	578462	Flexible, 2,5 cm (1.0 in) aspiration	1
3	578463	Flexible, 1,9 cm (3/4 in) retour	1
4	578466	Flexible, pression	1
5	578479	Vis, HFS, 5/16 NC x 1.75, cat. 5	1
6	578618	Écrou, HFN 5/16 NC, de blocage à embase	1
7	581271	Pièce d'écartement, petit moteur	1
8	S39031600	Collier à vis sans fin	4
9	S39037500	Petite jauge	1
10	S39038100	Raccord du tube 1,9 cm (3/4 in) NPT x 2,5 cm (1.0 in)	1
11*	578459	Filtere, 114 LPM (25 GPM) avec dérivation	1

*** REMARQUE : CE FILTRE COMPORTE UNE DÉRIVATION INTERNE, UTILISER UNIQUEMENT 578459**

NOMENCLATURE DE L'ASSEMBLAGE POMPE/MOTEUR (596877, 596878)

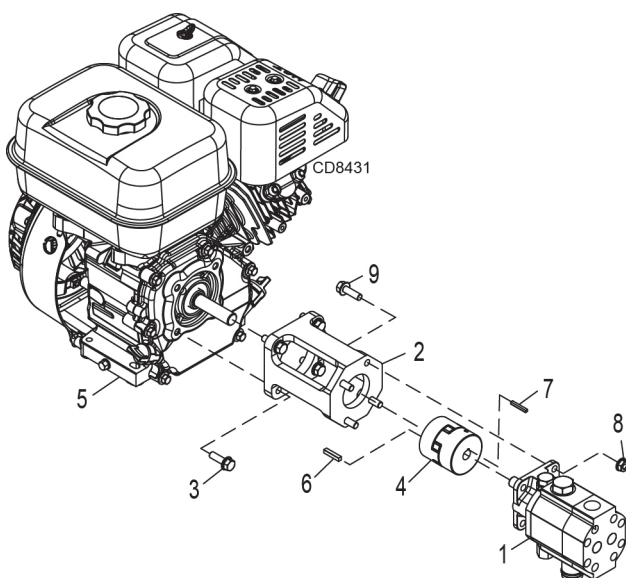

ART.	N° RÉF.	DESCRIPTION	QTÉ
1	578458	Pompe hydraulique, 49,2 LPM (13 GPM)	1
2	578475	Montant de pompe, petit moteur	1
3A	578476	Vis, HFS, 5/16 NF x 1.0 cat. 5	4
3B	584997	Vis, HFS, 5/16 NF x 1.25, cat. 5	4
4	578473	Accouplement à mâchoire L, LO90-Uréthane	1
5A	S39055000	Kohler, Courage, 6.5 HP	1
5B	584997	Honda. GC190	1
6	S40034800	Clavette carrée 0,5 cm (3/16 in) x 2,5 cm (1 in)	1
7	O/L	Clavette carrée 0,3 cm (1/8 in)	1
8	578618	Écrou, HFN 5/16 NC, de blocage à embase	4
9	584997	Vis, HFS, 5/16 NC x 1.25, cat. 5	4
	O/L	À obtenir sur place	

NOMENCLATURE DE L'ASSEMBLAGE POMPE/MOTEUR (596879)

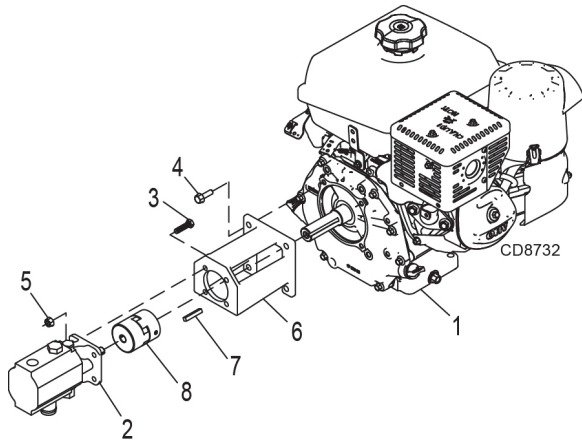

ART.	N° RÉF.	DESCRIPTION	QTÉ
1	S39056600	Moteur, Kohler, CH395	1
2	S39070900	Pompe hydraulique, 60,5 lpm (16 gpm)	1
3	S17053900	Vis, HHCS, 5/16 NF x 1-1/4, cat. 5	4
4	578476	Vis, HFS, 5/16 NF x 1.0, cat. 5	4
5	574436	Écrou, 5/16 NC, Nylock à embase	4
6	S40081800	Montant de pompe, grand	1
7	S40034300	Clavette carrée, 0,4 cm (1/4 in) x 3,8 cm (1-1/2)	1
8	578474	Accouplement à mâchoire L, LO95-Uréthane	1

NOMENCLATURE DE L'ASSEMBLAGE DE POUTRE

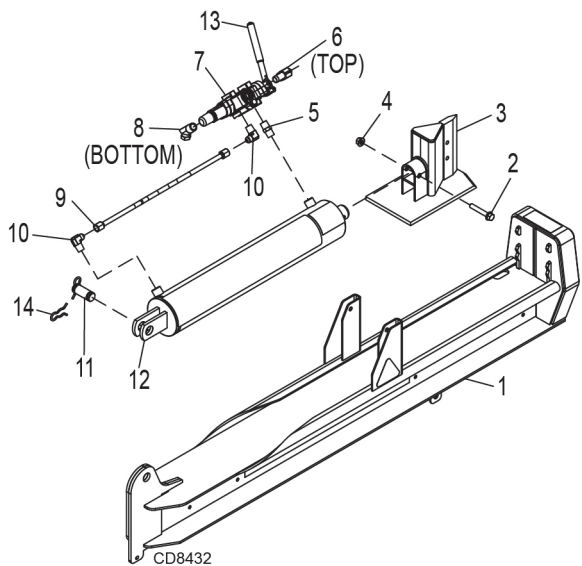

ART.	N° RÉF.	DESCRIPTION	QTÉ
1A	596850	Assemblage soudé, poutre, petite, gris Oregon	1
1B	578007	Assemblage soudé, poutre, 28T, poignée, 8 gris	1
2	578732	Vis, HFS, 1/2 NC x 3.0, cat. 5	1
3	577159	Assemblage soudé, coin	1
4	578616	Écrou, 1/2 NC de blocage à embase	1
5	S39034300	Raccord droit, 1,3 cm (1/2 in) NPT	1
6	S39032000	Tube, 1,9 cm (3/4 in) NPT x 1,9 cm (3/4 in)	1
7A	578456	Vanne, corps, 21,374 kPa (3100 PSI)	1
7B	578457	Vanne, corps, 23,442 kPa (3400 PSI)	1
8	S39039000	Coude, pivotant 45°, 3/4 mâle x 1/2 femelle	1
9	580036	Conduite d'alimentation, 0.50 x 21.03	1
10	S39034700	Tube, 1,3 cm (1/2 in) à acier	2
11	573309	Axe, vérin	1
12	S390119BD	Vérin, Asm, 11,4 cm (4.5 in)	1
13	578453	Poignée, soupape	1
14	S07093700	Axe, clip	1

NOMENCLATURE DE L'ASSEMBLAGE DE ROUE

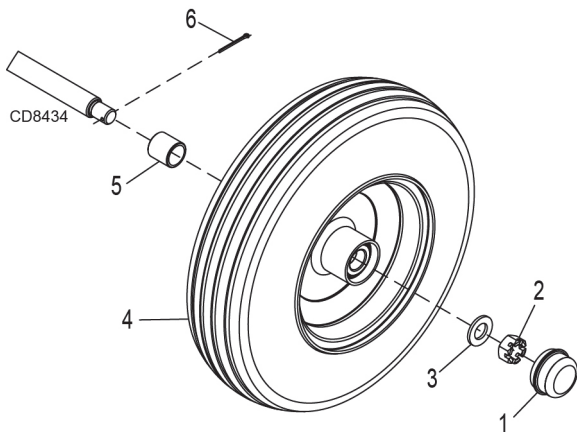

ART.	N° RÉF.	DESCRIPTION	QTÉ
1	S40033200	Chapeau, moyeu	2
2	S17012000	Écrou, 3/4 NF hexagonal fendu	2
3	S17040400	Rondelle, 3/4 plate	2
4	S400312B0	Roue et pneu, grande vitesse	2
5	577163	Pièce d'écartement, joint d'essieu	2
6	S17110300	Goupille fendue 1/8 x 1-1/2 in	2
7*	S40030900	Kit de roulement	1

* Non représenté

NOMENCLATURE DE L'ASSEMBLAGE DE TIMON

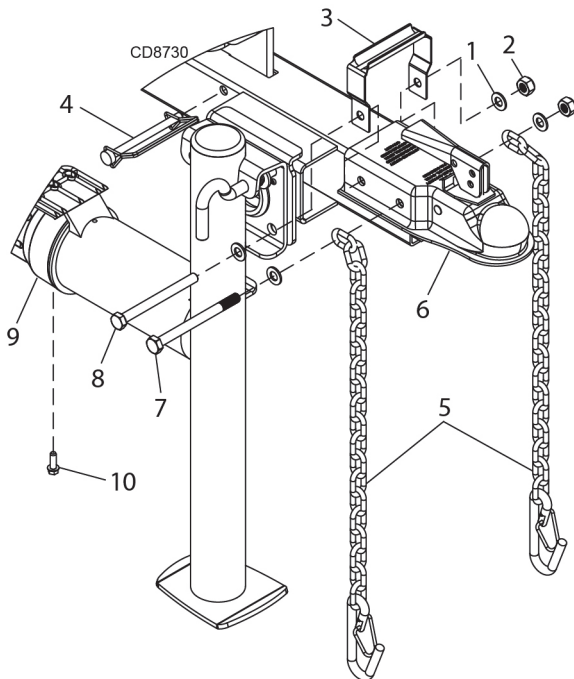

ART.	N° RÉF.	DESCRIPTION	QTÉ
1	572215	Rondelle, M10, plate	2
2	582579	Écrou, M10 NC, de blocage à embase	2
3	577479	Poignée	1
4	S07095800	Axe, 5/16 x 3-1/2, de blocage carré	1
5	S40032300	Chaîne, 20 maillons, avec crochet	2
6	S40034600	Attelage, boule, accouplement 5,1 cm (2 in)	1
7	565276	Vis, HFS, M10 x 1.5P x 120, cat. 5	1
8	596322	Vis, HFS, M10 x 1.5P x 110, cat. 5	1
9	S24087600	Cartouche de rangement du manuel	1
10	585648	Vis, HFS, 1/4 NC x 3/4, cat. 5	2
11	577459	Assemblage, support rotatif, 8 (comprend des articles 1 - 8)	1

GARANTIE LIMITÉE

Cette fendeuse de bûches est garantie exempte de tout vice de matériau et de fabrication pendant la durée de vie utile normale du produit, sans dépasser 36 mois consécutifs à compter de la date d'achat.

- Le vérin, la soupape, la pompe et les autres composants hydrauliques sont garantis pendant deux (2) ans à compter de la date d'achat.
- La poutre est garantie pendant cinq (5) ans à compter de la date d'achat dans le cas d'une utilisation résidentielle, et trois (3) ans à compter de la date d'achat dans le cas d'une utilisation commerciale.
- Cette garantie ne couvre ni n'inclut le moteur. Le moteur est couvert par une garantie de fabricant séparée, incluse dans le manuel d'utilisation.
- Oregon s'engage à réparer ou remplacer, à titre gratuit, toute pièce de la fendeuse de bûches jugée défectueuse en termes de matériau ou de fabrication pendant la période de garantie limitée stipulée ci-dessus.

La garantie limitée ne couvre pas les pièces qui, de l'avis du fabricant, ont fait l'objet d'une utilisation négligente, d'une utilisation abusive, d'une altération, d'un accident, qui ont été désassemblées, ou si des réparations ont été effectuées par une entité autre qu'un centre d'entretien Oregon agréé. Les réclamations dans le cadre de la garantie doivent inclure le numéro d'identification de la fendeuse de bûches dans les 30 jours suivants la date de la panne. Les pièces défectueuses doivent être renvoyées par l'intermédiaire d'un concessionnaires Oregon agréé, avec paiement à l'avance des frais de transport. Il est possible de s'inscrire en ligne sur www.speeco.com.

CLAUSE D'EXONÉRATION D'AUTRE GARANTIES : CETTE GARANTIE LIMITÉE EST L'UNIQUE GARANTIE RELATIVE À CE PRODUIT. OREGON N'AVANCE NULLE AUTRE GARANTIE, QU'ELLE SOIT EXPRESSE OU IMPLICITE, EN PARTICULIER UNE GARANTIE IMPLICITE DE COMMERCIALISATION OU D'ADAPTATION À UN BUT DONNÉ, EN CE QUI CONCERNE CE PRODUIT. TOUTES CES GARANTIES SONT EXPRESSÉMENT REJETÉES.

LIMITATIONS DE RESPONSABILITÉ : LE FABRICANT DÉCLINE TOUTE RESPONSABILITÉ QUANT AUX DOMMAGES CONSÉCUTIFS, INDIRECTS OU PUNITIFS LIÉS À L'UTILISATION DE CE PRODUIT, Y COMPRIS, SANS S'Y LIMITER, LES DOMMAGES CORPORELS, LA PERTE DE VIE, LES DOMMAGES MATÉRIELS, LA PERTE DE JOUISSANCE, LA PERTE DE TEMPS, LES DÉRANGEMENTS OU LA PERTE COMMERCIALE. TOUTES GARANTIES DE CE TYPE SONT EXPRESSÉMENT EXCLUES. CES LIMITATIONS DE RESPONSABILITÉ S'APPLIQUENT À TOUTES LES RÉCLAMATIONS. OREGON NE SERA EN AUCUN CAS RESPONSABLE DES MONTANTS DÉPASSANT LE PRIX D'ACHAT DE CE PRODUIT.



Une marque Blount International

Oregon Products
Blount International
P.O. Box 1000
2606 S. Illinois Route 2
Oregon, IL 61061, États-Unis
Numéro sans frais, États-Unis, 800-525-8322

Adresse électronique : customersupport@speeco.com
Site Web : www.oregonproducts.com

N° RÉF.
596916



Une marque Blount International

Oregon Products

Blount International

P.O. Box 1000

2606 S. Illinois Route 2

Oregon, IL 61061, États-Unis

Numéro sans frais, États-Unis, 800-525-8322

Adresse électronique : customersupport@speeco.com

Site Web : www.oregonproducts.com